



# Open Tennis Tournament 1985

- 主催 ● 独協大学硬式庭球愛好会連盟
- 後援 ● 第21期独協大学学友会  
第11期独協大学愛好会本部  
独協大学同想会・草加市テニス協会
- 公認 ● 関東学生庭球同好会連盟
- 協力 ● 株式会社毎日ツーリスト
- 協賛 ● ヨネックス株式会社・株式会社アートスポーツ  
株式会社ジャヌー





若い好奇心は、新しい可能性へのパスポート。

# 青春応援団。

チャレンジしたいこといろいろ。ワクワクするものいっぱい。もちろん、何をやるにもひと味違った楽しみ方が見つけられたら、言うことなし。若い好奇心は欲ばりです。この旺盛な心意気をより楽しく、より有意義なものにするため、旅を通じて支援してきたのが毎日ツアーリスト。したいことをもっと面白いカタチに仕上げる、いわば青春の応援団。

偉大なる好奇心にエールを送り続けます。



毎日ツアーリスト

CALL 03-292-0489



愛好会諸サークルの活躍には学友会にも劣らずめざましいものがあります。とりわけ数多いテニスサークルの活動のほどは、質量ともに注目すべきでありましょう。各々がそれぞれ独特の個性をもち目標を掲げて日々精進を重ねている姿は、うるわしいかぎりです。

今年もそれらテニス愛好会連盟傘下の諸サークルの学生諸君が一堂に会し、日頃の成果を競いあう独協オープン開催の時期がやってまいりました。回を重ねて第9回目、参加学生も500名になんとするとか、今やわが大学の名物行事の一つと評価してもよいでしょう。長きにわたりここまでこの大会を持続してこられた歴代の関係者諸君に深く敬意を表したく思います。

スポーツの試合である以上、勝利をめざすことは当然でしょうが、同じ大学に学ぶ学生、しかも同じくテニスを趣味とする仲間たちが集い合うまたとない絶好の機会です。この場を十分に活用され、ますます友好の絆を強められんことを切に祈っております。

この大会の成功を信じ、さらにはいよいよ充実して、近い将来には文字通り全独協人のテニスオープン戦へと発展されんことをひそかに期待しております。その暁には名実ともにわが独大の一大イベントとなろうかと考えます。

学生部長 北沢 滋 久

近年、テニスが益々盛んになり、草加市に於いてもテニス協会主催の大会への参加者が増え続けております。その中で独協大学庭球愛好会連盟がオープントーナメントを過去8回にわたって挙行し、大会規模、レベル等年々充実させ、今年9回目の大会を迎えることに対し心からお祝い申し上げます。

数多くの愛好会の選手の皆さんが、日頃の練習の成果を十分に発揮すると同時に、テニスマンとしてお互いの交流を深める場として、今大会が有意義なものとなるよう期待いたします。

草加市のテニスのレベルアップの為にも、白熱した試合が展開され、大会が成功するよう、応援するものであります。

草加市テニス協会会長 石 井 守

本大会も今年で第9回目を迎え、年々盛大に参加者数も増してゆくことは、非常に喜ばしく思います。選手の皆様には、学内のサークル間の交流、相互の技術の向上を図り、一年間の練習の成果を存分に発揮して頂きたいと思っております。今大会が各々の選手の皆様にとって、有意義なものとなるよう期待します。

最後になりましたが、本大会開催にあたってご協力下さった先生、先輩方、及び大会関係者の皆様に厚く御礼申し上げます。

独協大学硬式庭球愛好会連盟委員長

植 竹 宏(ロ - ン)

残暑が残る中、連盟の中心的行事である独協オープンも今年で第9回を迎えました。今年から参加サークルが12団体となり、エントリー数も増え、又、本大会の社会的評価が高くなってきていることは大変喜ばしいことです。選手一人ひとりがマナー等をしっかり守り、普段の練習の成果を十分発揮され、コート上で好試合がくり広げられることを心から望んでおります。

なお本大会は、秋に行われる大学対抗トーナメントの選手選抜を兼ねて行う予定です。

最後に本大会の開催にあたり多大なご援助、ご協力をいただきました関係各方面の皆様にご心から御礼申し上げます。

大会委員長 峰 脇 努(アメリカン)



# 大会役員

- 大会委員長 峰 脇 努 (アメリカン)
- 大会副委員長 大 庭 司 (オクトパス)
- レフェリー 東 庭 幸 宏 (アメリカン)

- 大会役員
  - 植竹 宏 (ローン) 野本雅春 (グリーンウッド) 柴 俊秀 (ドンキー) 高橋 進 (ロブ・スポーツ) 嶺村昭博 (ラ・ポーム)
  - 成瀬 禅 (ローン) 山口 弘 (ドンキー) 櫻浦高之 (ドルフィンズ) 丹後友成 (オレンジ) 桑村茂克 (グリーンウッド)
  - 奥野申太郎 (スマッシュ) 山下 浩 (アップル) 金井幸司 (ローラン) 野崎千稔 (ローン) 片山 勇 (ローン)
  - 石毛秀昌 (グリーンウッド) 河本達哉 (グリーンウッド) 井上義雄 (アメリカン) 山下裕司 (アメリカン) 松田 一久 (ドンキー)
  - 福島健巳 (ドンキー) 星崎 誠 (ドルフィンズ) 西井正憲 (ドルフィンズ) 百田克己 (オクトパス) 新井 昇 (オクトパス)
  - 島津精一 (ロブ・スポーツ) 竹下 寧 (ロブ・スポーツ) 長崎光伸 (スマッシュ) 深田 稔 (スマッシュ) 若井 豊 (ラ・ポーム)
  - 稲吉希一 (ラ・ポーム) 増本耕一 (アップル) 白鳥弘芳 (アップル) 尾花 充 (オレンジ) 渡辺正志 (オレンジ)
  - 村田茂樹 (ローラン) 杉崎博之 (ローラン)

# シード順位

## 男子シングルス

- 加藤 信平 (グリーンウッド)
- 佐藤 剛 (ローン)
- 高橋 進 (ロブ・スポーツ)
- 楯 雅広 (ドルフィンズ)
- 森 近 淳 (グリーンウッド)
- 奥貫 訓夫 (ローン)
- 山内 潤 (ローン)
- 平野 浩介 (ドルフィンズ)

## 男子ダブルス

- 奥貫・山内 (ローン)
- 岡田・山田 (グリーンウッド)
- 佐藤・斎藤 (ローン)
- 原 ・市村 (グリーンウッド)

## 女子シングルス

- 長谷川 尚子 (グリーンウッド)
- 洞井 真実 (ローン)
- 林 玲子 (ドンキー)
- 小田 麻利子 (ローン)

## 女子ダブルス

- 林 ・高橋 (ドンキー)
- 洞井・長谷川 (ロン・グリーンウッド)
- 池尻・古屋 (ローン)
- 小田・渡辺 (ローン)

# 歴代優勝者

	男子シングルス	男子ダブルス	女子シングルス	女子ダブルス
第1回	当山健太郎 (アメリカン)	当山・原田 (アメリカン)	大本千尋 (ローン)	大越越・竹内 (ドンキー)
第2回	金本起守 (ドンキー)	金本・佐久間 (ドンキー)	大本千尋 (ローン)	加藤・宮代 (ローン)
第3回	鴻巣 敦 (ローン)	谷田・藤本 (ローン)	伊藤園子 (ローン)	伊藤・石田 (ローン)
第4回	東 敏雄 (アメリカン)	鴻巣・細貝 (ローン)	福田綾子 (ローン)	吉田・青木 (オクトパス)
第5回	池田達哉 (ローン)	池田・志沢 (ローン)	関根利子 (オレンジ)	橋本・奈良 (ローン)
第6回	池田達哉 (ローン)	池田・野村 (ローン)	橋本結子 (ローン)	橋本・奈良 (ローン)
第7回	小林 熱司 (ローン)	本郷・守田 (グリーン・ローン)	橋本結子 (ローン)	洞井・長谷川 (ロン・グリーン)
第8回	加藤 信平 (グリーンウッド)	守田・佐藤 (ローン)	長谷川尚子 (グリーンウッド)	林 ・高橋 (ドンキー)

# 大会日程1

9月5日(木) 男子シングルス

時間	回数	会場	対戦ペア
9:40	1回戦	谷塚ローン	2 ~ 17
10:20		谷塚T・C	86 ~ 93
11:00		谷塚T・C	95 ~ 103
11:40		谷塚T・C	106 ~ 119
12:20	2回戦	谷塚ローン	2 ~ 17
13:00		谷塚T・C	122 ~ 125 2回戦 86 ~ 89
13:40		谷塚T・C	90 ~ 98
14:20		谷塚T・C	99 ~ 107
15:00		谷塚T・C	108 ~ 117
15:40	3回戦	谷塚ローン	2 ~ 31
16:20		谷塚T・C	118 ~ 126
17:00		谷塚T・C	15:00 3回戦 86 ~ 104
		谷塚T・C	15:40 105 ~ 126
		谷塚T・C	16:20
		谷塚T・C	17:00

9月6日(金) 男子シングルス

時間	回数	会場	対戦ペア
9:00	1回戦	谷塚ローン	128 ~ 147
9:40		谷塚T・C	9:00 1回戦 184 ~ 193
10:20		谷塚T・C	9:40 197 ~ 209
11:00	2回戦	谷塚ローン	127 ~ 140
11:40		谷塚T・C	10:20 212 ~ 224
12:20		谷塚T・C	11:00 228 ~ 231 2回戦 183 ~ 185
13:00		谷塚T・C	11:40 2回戦 186 ~ 196
13:40	3回戦	谷塚ローン	143 ~ 182
14:20		谷塚T・C	12:20 197 ~ 204
15:00		谷塚T・C	13:00 205 ~ 213
15:40		谷塚T・C	13:40 214 ~ 224
16:20		谷塚T・C	14:20 225 ~ 232
17:00		谷塚T・C	15:00 3回戦 183 ~ 204
		谷塚T・C	15:40 3回戦 205 ~ 226
		谷塚T・C	16:20 227 ~ 232
		谷塚T・C	17:00

9月9日(月) 男子シングルス

谷塚ローン

9:00	1回戦	234 ~ 257
9:40		258 ~ 291
10:20		292 ~ 321
11:00		325 ~ 335 2回戦 233 ~ 240
11:40	2回戦	241 ~ 269
12:20		270 ~ 291
13:00		292 ~ 313
13:40		314 ~ 335
14:20	3回戦	233 ~ 283
15:00		284 ~ 335

9月11日(水) 男子ダブルス

谷塚ローン

9:00	1回戦	2 ~ 22
9:40		25 ~ 52
10:20		53 ~ 75
11:00		76 ~ 77 2回戦 2 ~ 14
11:40		15 ~ 29
12:20		30 ~ 44
13:00		43 ~ 55
13:40		56 ~ 68
14:20		69 ~ 77 3回戦 2 ~ 12
15:00		13 ~ 39
15:40		40 ~ 66
16:20		67 ~ 77

9月10日(火) 谷塚ローン 男子シングルス 4~6回戦

9月5日(木) 女子シングルス

西新井T・C

8:30		開会式
9:00	1回戦	2 ~ 9
9:40		11 ~ 16
10:20		17 ~ 26
11:00		27 ~ 32
11:40		33 ~ 39
12:20		40 ~ 45
13:00		46 ~ 51
13:40	2回戦	2 ~ 16
14:20		17 ~ 26
15:00		27 ~ 41
15:40		42 ~ 52
16:20	3回戦	2 ~ 23
17:00		24 ~ 52

9月6日(金) 女子シングルス

西新井T・C

9:00	1回戦	54 ~ 61
9:40		62 ~ 67
10:20		69 ~ 74
11:00		75 ~ 84
11:40		85 ~ 90
12:20		91 ~ 96
13:00		97 ~ 102
13:40	2回戦	53 ~ 67
14:20		68 ~ 78
15:00		79 ~ 88
15:40		89 ~ 103
16:20		53 ~ 74
17:00		75 ~ 103

9月9日(月) 女子シングルス

西新井T・C

9:00	1回戦	106 ~ 113
9:40		115 ~ 120
10:20		121 ~ 130
11:00		131 ~ 136
11:40		137 ~ 143
12:20		144 ~ 149
13:00		150 ~ 155
13:40	2回戦	106 ~ 120
14:20		121 ~ 130
15:00		131 ~ 145
15:40		146 ~ 156
16:20	3回戦	106 ~ 134
17:00		135 ~ 156

9月10日(火) 西新井T・C 女子シングルス 4~5回戦

9月11日(水) 男子ダブルス

谷塚T・C

9:00	1回戦	80 ~ 94
9:40		97 ~ 104
10:20		105 ~ 116 2回戦 80 ~ 83
11:00		84 ~ 90
11:40		91 ~ 98
12:20		99 ~ 107
13:00		108 ~ 114
13:40		115 ~ 117 3回戦 80 ~ 90
14:20		91 ~ 107
15:00		108 ~ 117
15:40		
16:20		
17:00		

9月9日(月) 女子シングルス

谷塚T・C

9:00	1回戦	158 ~ 165
9:40		166 ~ 171
10:20		173 ~ 180
11:00		181 ~ 188
11:40		189 ~ 194
12:20		195 ~ 201
13:00		102 ~ 207
13:40	2回戦	157 ~ 171
14:20		172 ~ 182
15:00		183 ~ 196
15:40		197 ~ 207
16:20	3回戦	157 ~ 185
17:00		186 ~ 207

9月11日(水) 女子ダブルス

西新井T・C

9:00	1回戦	28 ~ 33 2回戦 2 ~ 7
9:40	2回戦	8 ~ 13
10:20		14 ~ 21
11:00		22 ~ 27
11:40		28 ~ 35
12:20		36 ~ 43
13:00		44 ~ 49
13:40		50 ~ 55
14:20		56 ~ 59 3回戦 2 ~ 13
15:00	3回戦	14 ~ 25
15:40		26 ~ 39
16:20		40 ~ 51
17:00		52 ~ 59



# 大会日程4

9月12日(木) 女子ダブルス

9月12日(木) 女子ダブルス

谷塚ローン				西新井T・C			
9:00	1回戦	88~93	2回戦	62~69	9:00	1回戦	119~136
9:40	2回戦	70~75			9:40		137~155
10:20		76~83			10:20	2回戦	118~130
11:00		84~93			11:00		131~144
11:40		94~99			11:40		145~155 3回戦 118~123
12:20		100~107			12:20		124~149
13:00		108~113			13:00		150~155
13:40		114~119			13:40		
14:20	3回戦	62~77			14:20		
15:00		78~95			15:00		
15:40		96~107			15:40		
16:20		108~119					

9月13日(金) 西新井T・C 女子ダブルス 4~5回戦

9月16日(月) 谷塚ローン 男女シングルス・ダブルス QF・SF

9月17日(火) 谷塚ローン 男女シングルス・ダブルス F

## クラブ略語

各クラブを略語で表示しましたので、ご了承下さい。

- ・ロ - ン ..... (ロ)
- ・ドンキ - ..... (ドン)
- ・アメリカン ..... (アメ)
- ・オクトパス ..... (オク)
- ・スマッシュ ..... (スマ)
- ・グリーンウッド ..... (グ)
- ・オレンジ ..... (オレ)
- ・ロブ・スポーツ ..... (ロブ)
- ・ラ・ポーム ..... (ラポ)
- ・ドルフィンズ ..... (ドル)
- ・アップル ..... (アプ)
- ・ローラン ..... (ロラ)

# 大会の記録

## 男子シングルス

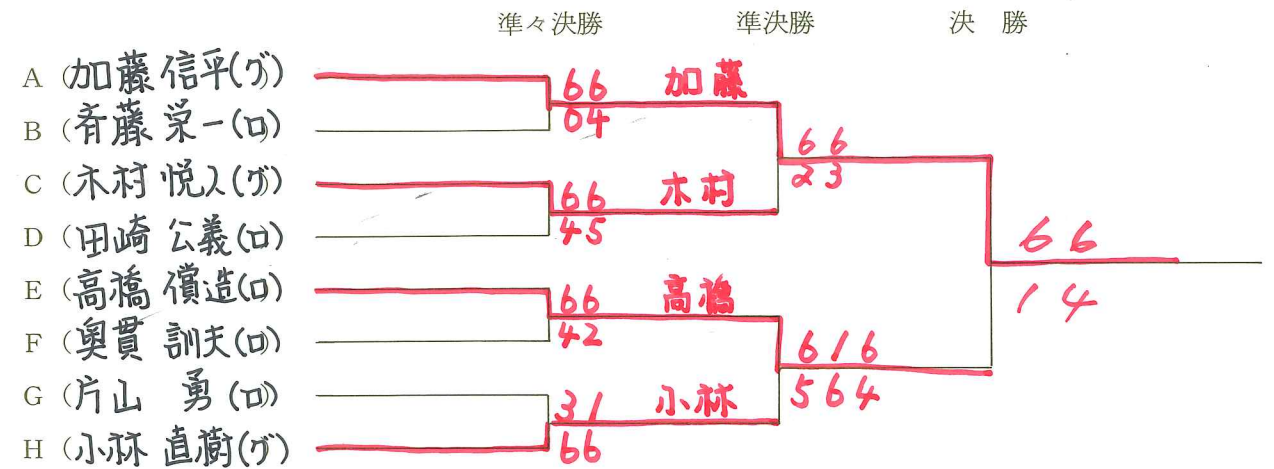

## 男子ダブルス

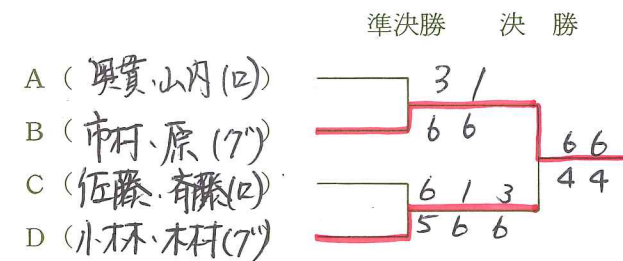

## 女子シングルス

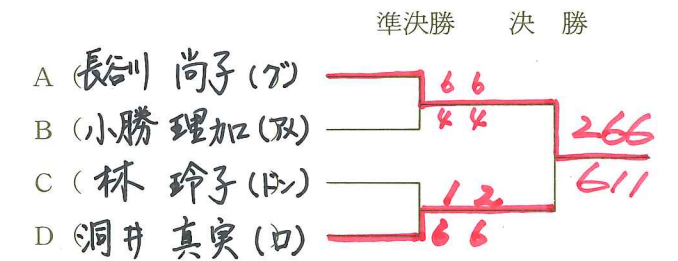

## 女子ダブルス

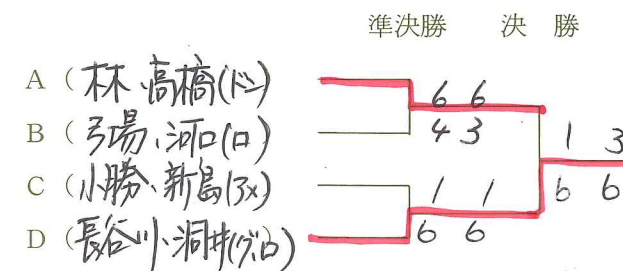

## ローンテニスサークル

先月行われた第5回独協オープン団体戦において、男子は惜しくも準優勝という結果に終わりましたが、女子はみごとにV5を達成しました。今大会では、今まで以上の努力と根性をもって日頃から積み重ねたパワーを100%発揮して個人戦に臨みます。最後までローンの意地を見せますのでよろしく。

## グリーンウッドテニスサークル

ボク信平！

学内オープン男子優勝、女子準優勝をステップに、個人戦もサークル一丸となって勝ちまくるぜ！

Green Wood is No.1 !

## アメリカンフレキシブルテニスサークル

面作り一筋11年、小俣先生のしごきに耐えに耐えてるアメリカンフレキシブルテニスサークルです。今年こそは、が口ぐせになった今日この頃ですが、今年も、おしんテニスでせまります。`必勝`

## スマッシュテニスサークル

スマッシュは今年、記念すべき10周年を迎えました。部員数も結成以来最高の人数となり、春は白子、夏は菅平での合宿において、きっと満足できる結果が出るだろうという自信を培いました。よろしくお祈りします。

## オレンジテニスクラブ

夏合宿の成果を発揮させるぜ！ 試合を最後まで捨てないオレンジに期待してください。技術のない分、GUTSでまずは一勝！ あとはとにかくやるだけ！ 暑さに本当に弱いオレンジ よろしく！

## ロボスポーツテニスサークル

今年も`ひとまわり`大きくなって登場のロボスポーツです。団体戦では今一步、及ばなかったものの、個人戦では皆全開バリバリでがんばります。「楽しく、強く」を合言葉に今年もロボはやりま

## ドンキーテニスクラブ

僕達、ドンキーテニスクラブは、菅平で鍛えた技術と体力と能力を皆さんにお見せする為に、この個人戦に賭けます。これからの25日間は、ドンキーが活躍するので、対戦相手の皆さんは、なにとぞよろしくお祈りいたします。

## オクトバステニスクラブ

我々、OCTPUS TENNIS CLUBは、今年で12年目を迎え、さわやかさをモットーに初心者から上級者まで、各自目標を持って技術向上に励んでいます。今後これまでに以上にクラブ員の親睦や技術に一層の向上を図っていきたいと思っております。

では、コートで！

## テニス練習会ラ・ポーム

今年7年目を迎えて、メンバーも60人を越えて、それぞれ各自、昨年以上の成績を残そうと、練習に励んでまいりました。個性の固まりのラ・ポームは、なにげにつおいです。どうかひとつよろしくお祈りいたします。

## ドルフィンズテニスサークル

今年の夏はドルフィンズ。去年と違うドルフィンズ。今年のオープン真夏の太陽と同じ位、真赤に燃えて、制してみせます。`集中`を合言葉に、みんなは気合バッチリ。夏合宿での秘密練習の成果をお楽しみに。――してない!? アッハッハー！

## アップルテニスサークル

こんにちは。APPLE TENNIS CIRCLEは、今年で5年目を迎え、ますます張りきっています。夏合宿のあとの個人戦は気力充実、全員でベスト8をねらいます。キャピキャピと楽しいAPPLEは、静かに燃えます。

## ローランテニスチーム

我々、ROLAND TENNIS TEAMは、今年、独協オープン初出場です。技術的にもまだまだで、精神的にも弱いROLANDです。が、大会の雰囲気のにまれないように、チーム全員、気合いを入れて試合にのぞみたいと思っています。よろしく!!

## ▷禁止事項

1. ボレーボレー
2. 壁打ち
3. 空いているコートの使用
4. シャワールームの使用
5. 身代り出場
6. 車での来場

※ これらの禁止事項を行った場合には、行った者の所属するサークルのメンバー全員、本年度の大会はシングルス・ダブルスを含めすべて出場停止とする。

## ▷注意事項

1. 雨天の場合
  - a. 各クラブの大会役員に従うこと。
  - b. 雨天中止の場合は、日程が変更するので注意すること。
  - c. 電話での問い合わせは禁止する。
2. DEF規定
  - a. 出場時刻10分前までに着替えて本部に出席を届けること。
  - b. ダブルスの場合は、各ペアがそろってから届けること。
3. 試合方法
  - a. 各試合8ゲーム先取マッチとする。但し、準々決勝以降より3セットマッチとする。(1,2セット6ゲーム先取、ファイナルセットのみ6オール、12ポイントタイブレーク)
  - b. ウォームアップは、5分以内を厳守すること。
4. 使用球 ブリジストンXT10・イエロー
5. 審判
  - a. 最初の試合は、各クラブで相談の上審判を出すこと。
  - b. 敗者は次の試合の審判を必ずすること。
  - c. 試合終了後、審判はスコアとボールを必ず本部に届け出ること。
6. コートマナー
  - a. 応援者は、試合に対して節度を持った態度をとること。
  - b. コート内に入る時は、必ずテニスウェア、テニスシューズを着用のこと。
  - c. コート内での飲食・喫煙は禁止する。尚、飲料水を必要とする場合は、スクイズボトルか、ボールの缶を使用のこと。ボールの缶は本部席にて貸し出します。
  - d. 飲食等、後片付けは必ずすること。
7. 服装
  - a. コート内での服装は白。(ウォームアップは白と紺のみ可)
  - b. ジョギングパンツ、ヨットパーカー、スウェットパンツは使用不可。
8. その他
  - a. 会場では、大会役員の指示に従うこと。
  - b. タバコの吸ガラ、ゴミ等は、指定された場所に必ず捨てること。
  - c. クラブハウスは、更衣のみに使用し、荷物は各自保管すること。但し、谷塚ローンテニスクラブにおいて、軽食、飲み物をオーダーした者に限り、クラブハウスの使用を認める。
  - d. 各自、保険証を持参のこと。(コピーでも可)



男子シングルス1

1回戦 2回戦 3回戦 4回戦 5回戦 6回戦：準々 決勝 6回戦 5回戦 4回戦 3回戦 2回戦 1回戦

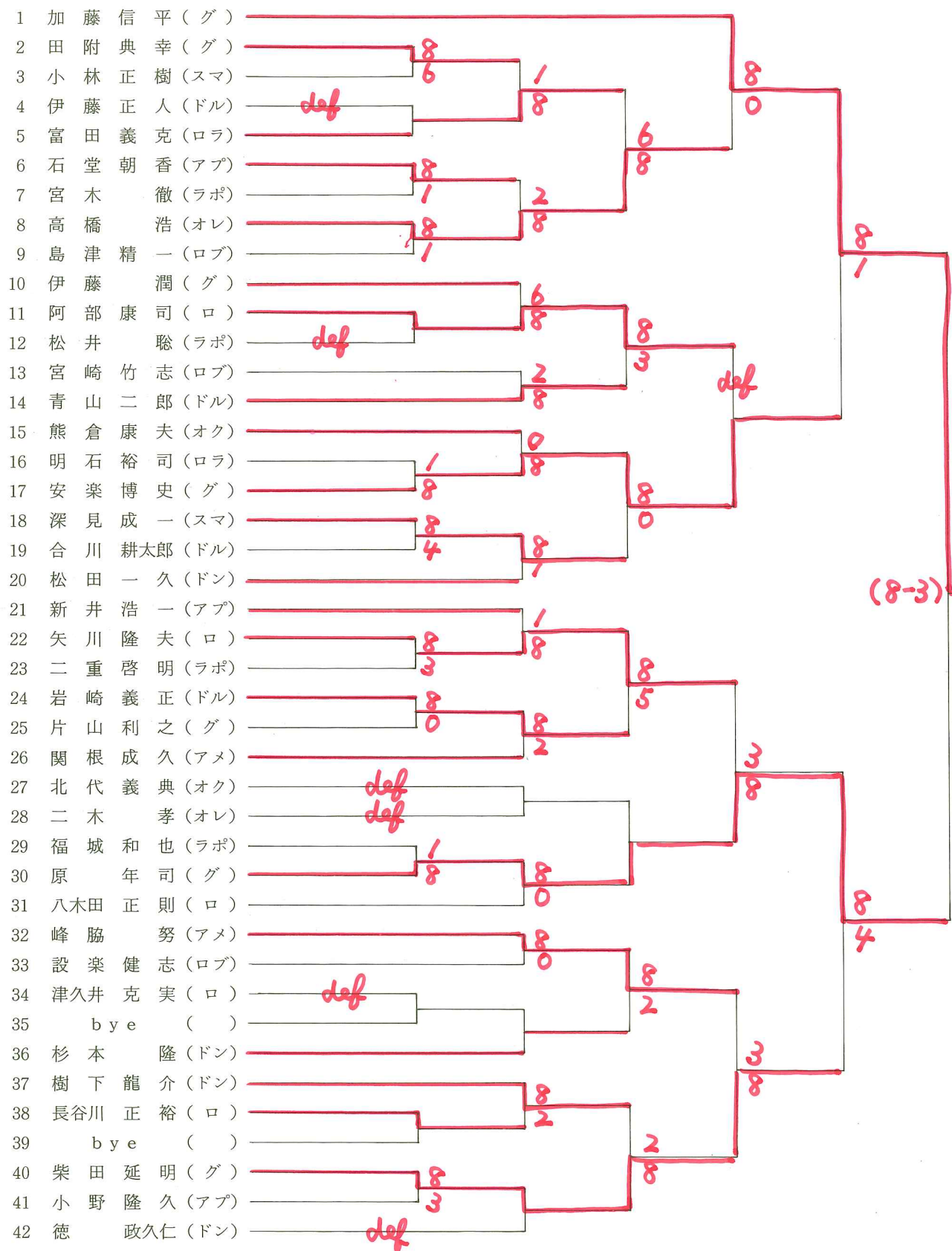

男子シングルス2

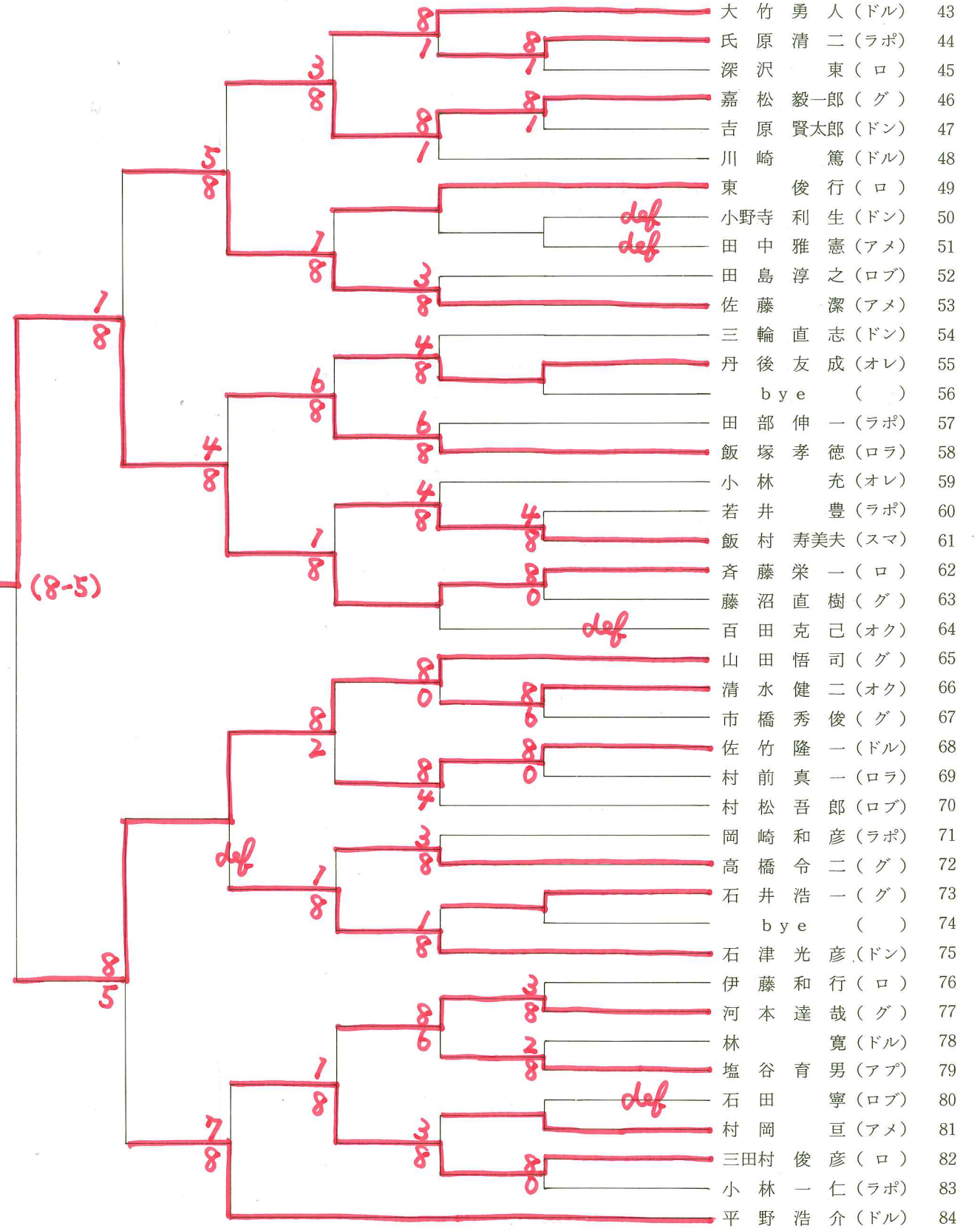



男子シングルス3

1回戦 2回戦 3回戦 4回戦 5回戦 6回戦 準々 決勝 6回戦 5回戦 4回戦 3回戦 2回戦 1回戦

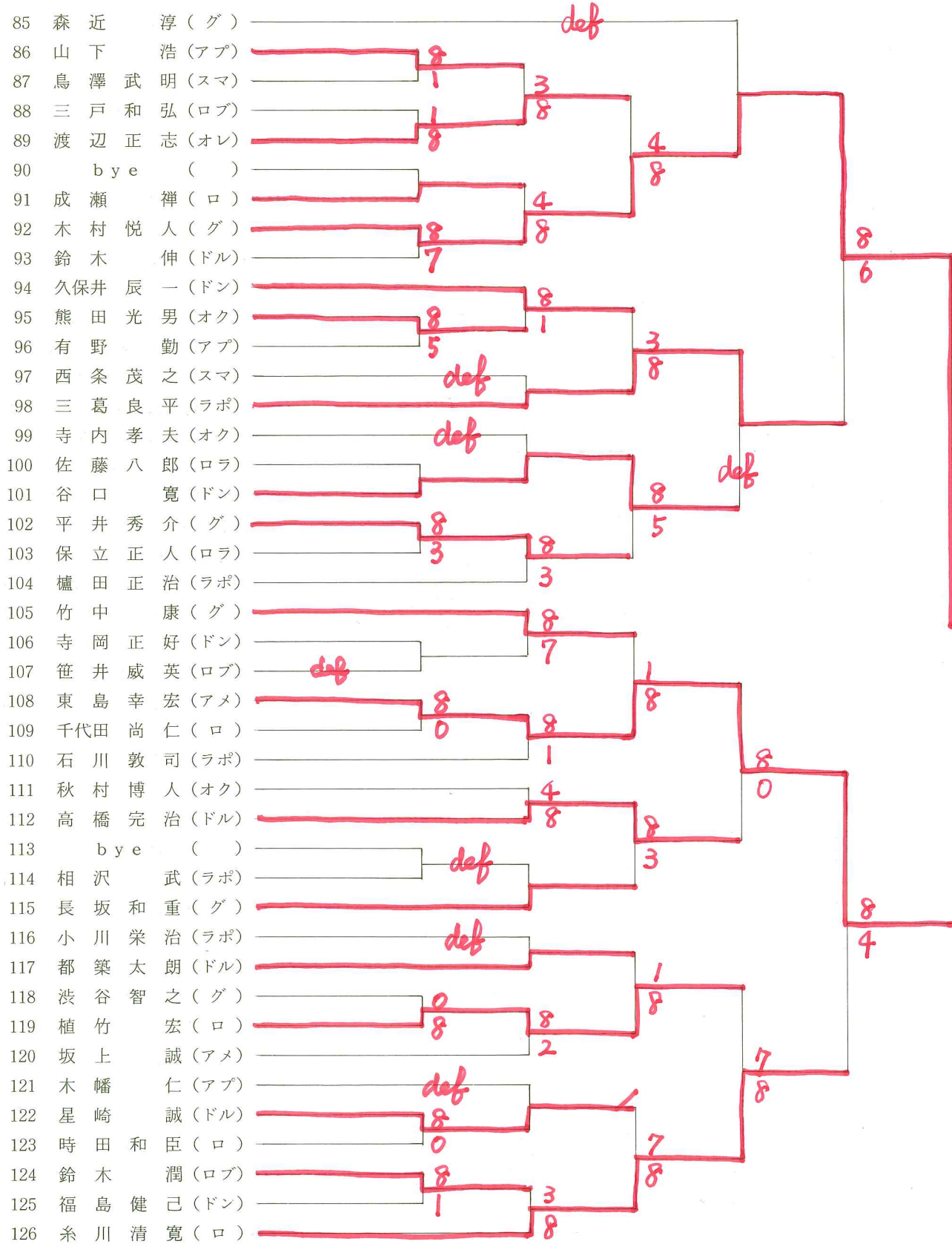

男子シングルス4

1回戦 2回戦 3回戦 4回戦 5回戦 6回戦 準々 決勝 6回戦 5回戦 4回戦 3回戦 2回戦 1回戦

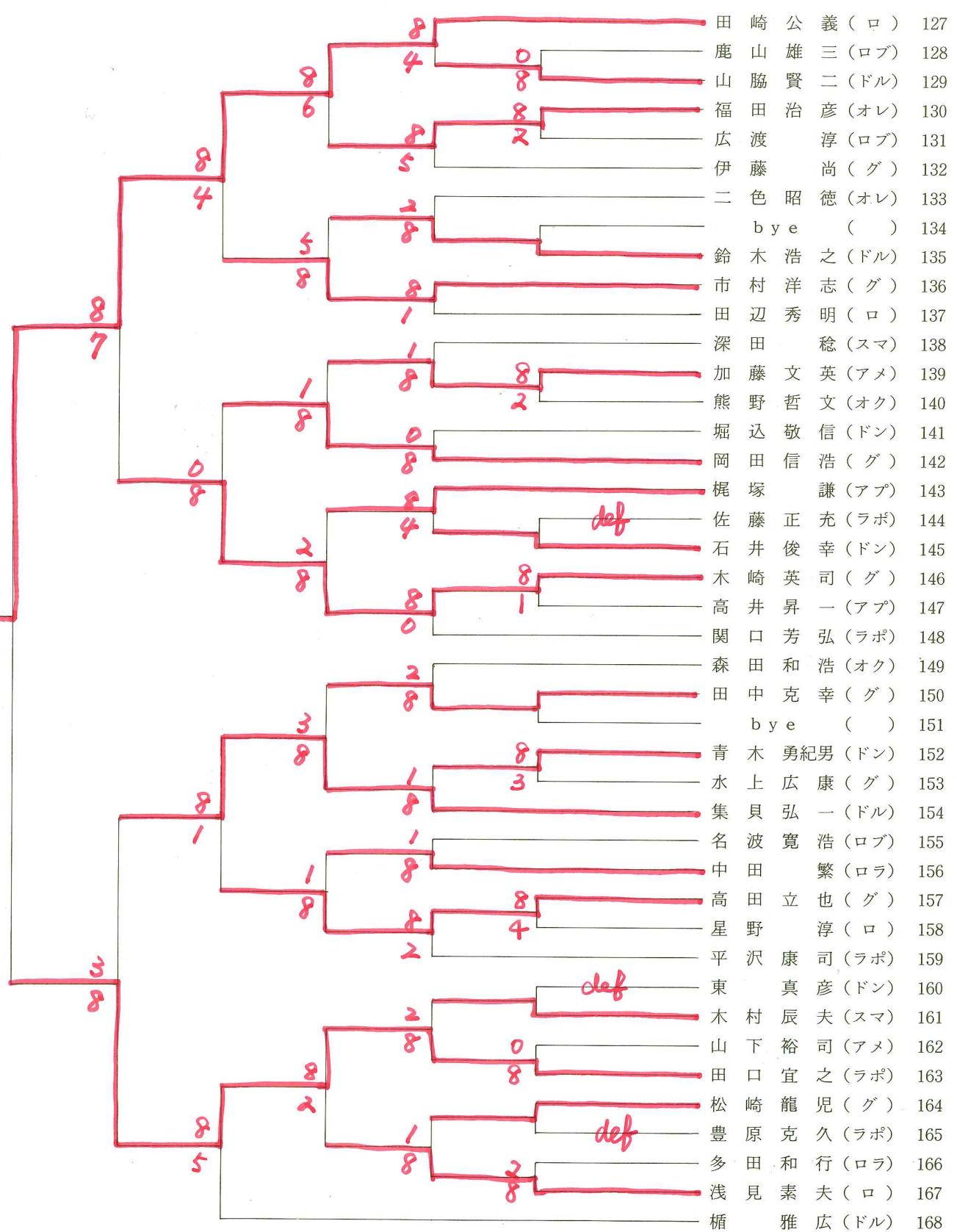



男子シングルス5

1回戦 2回戦 3回戦 4回戦 5回戦 6回戦 準々決勝 決勝 6回戦 5回戦 4回戦 3回戦 2回戦 1回戦

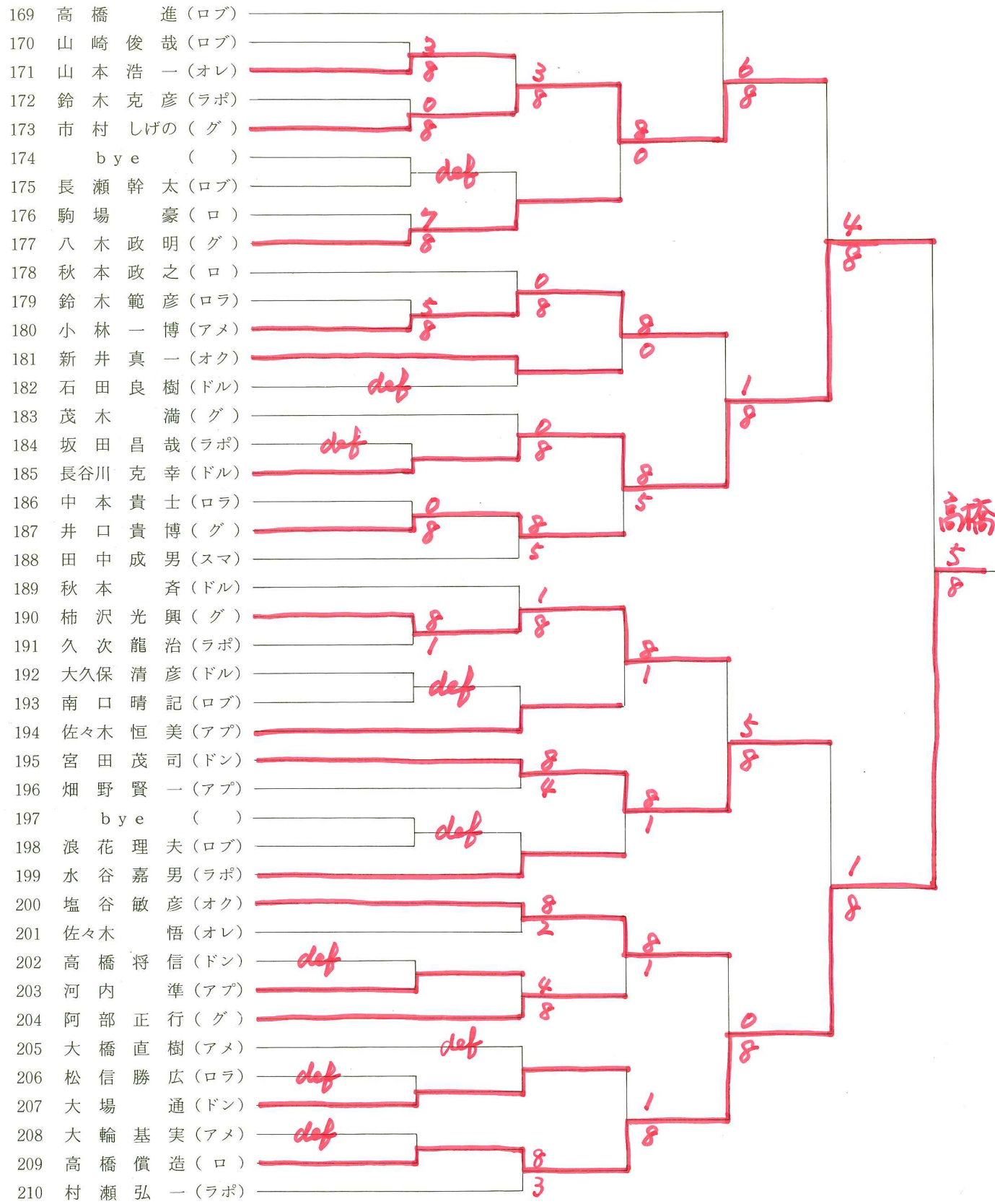

男子シングルス6

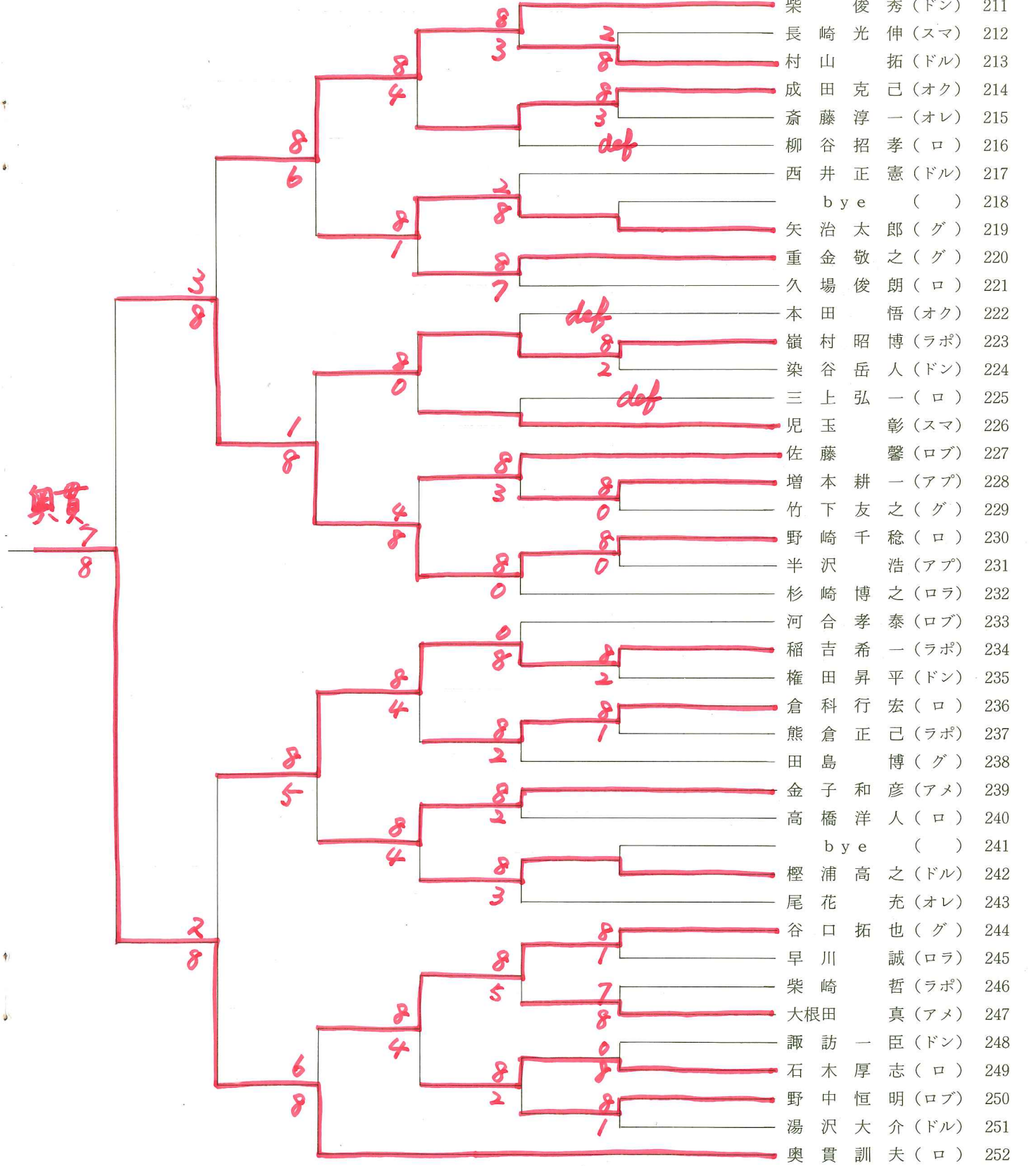



男子シングルス7

1回戦 2回戦 3回戦 4回戦 5回戦 6回戦 準々決勝

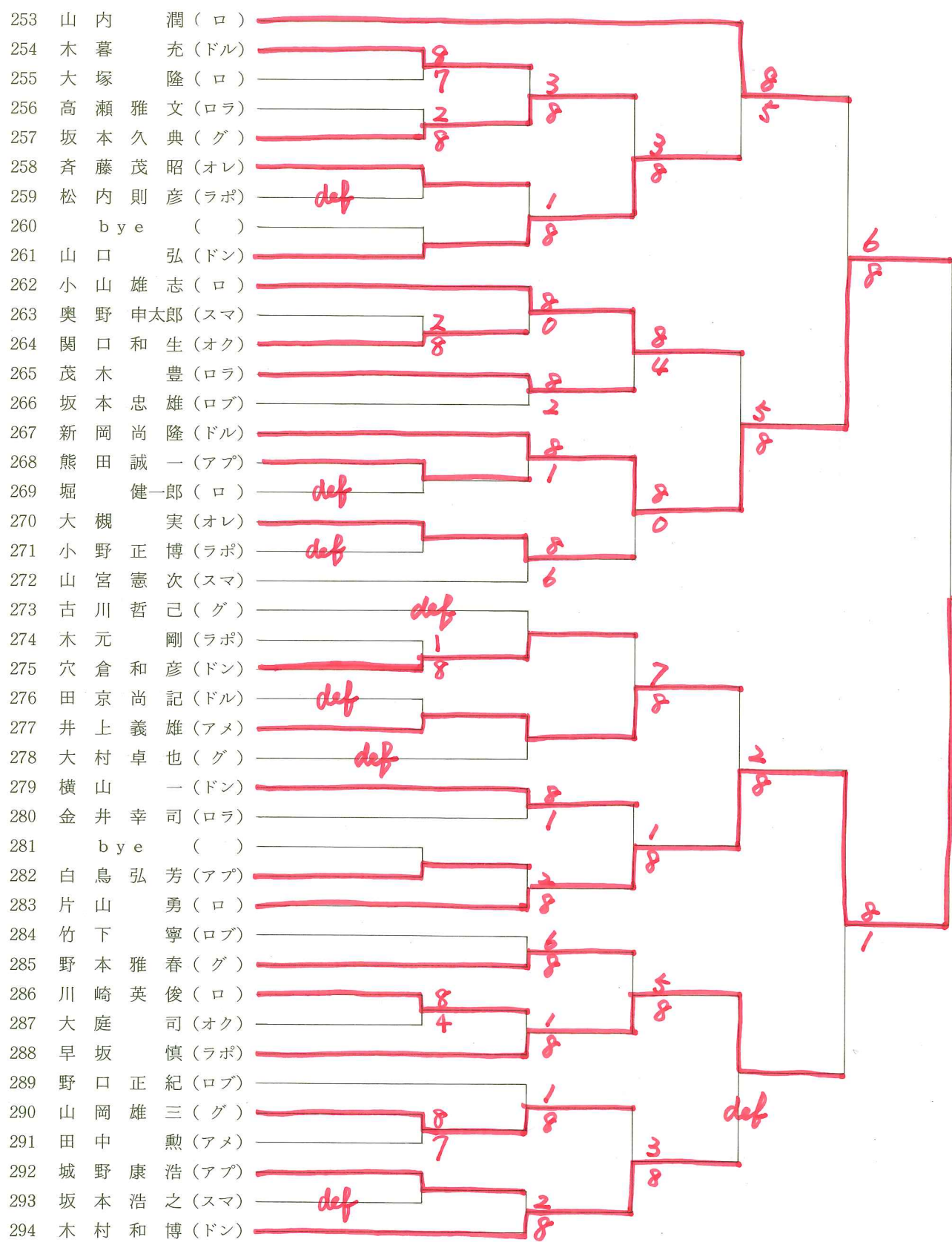

男子シングルス8

6回戦 5回戦 4回戦 3回戦 2回戦 1回戦

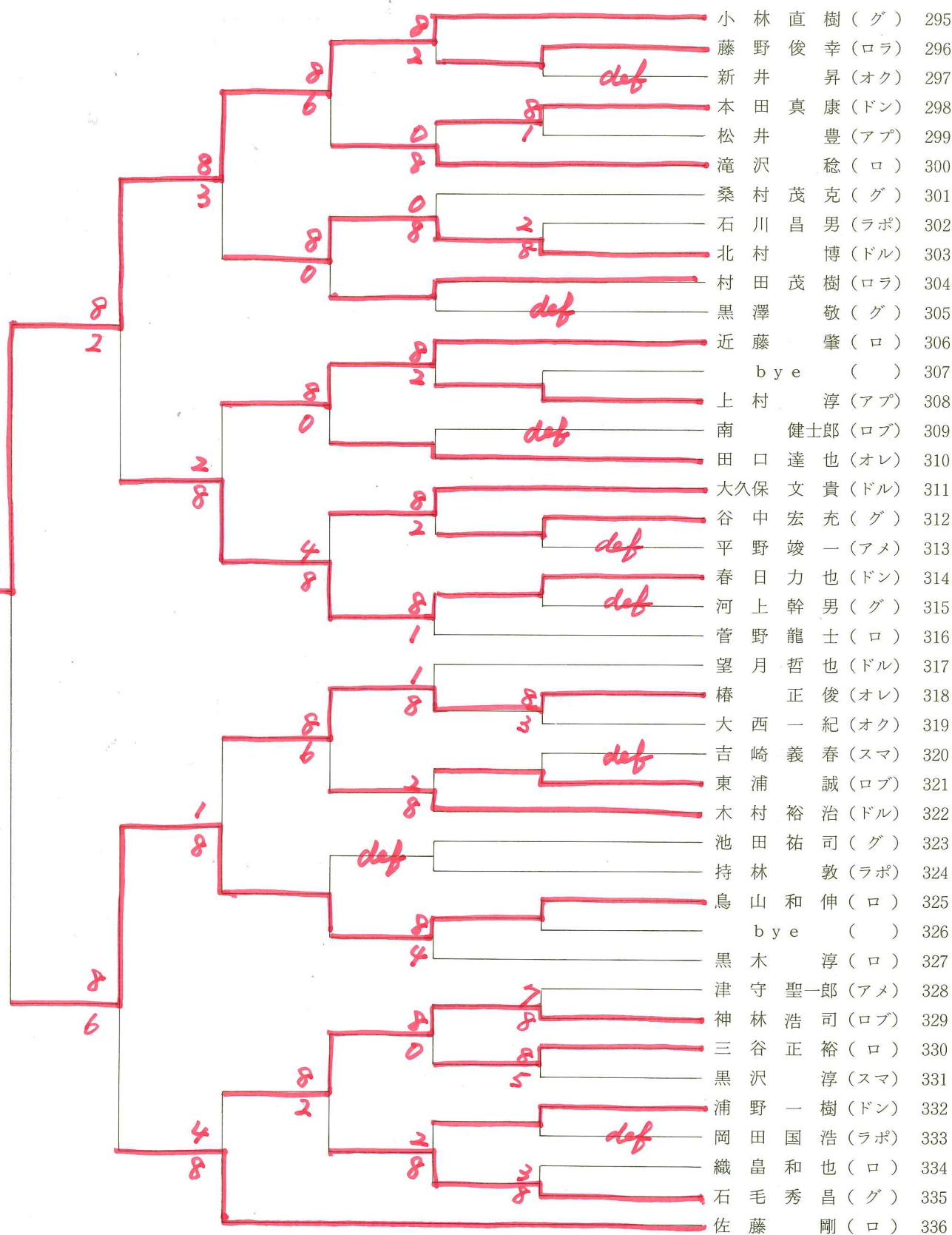



女子シングルス1

1回戦 2回戦 3回戦 4回戦 5回戦 準々決勝 準決勝

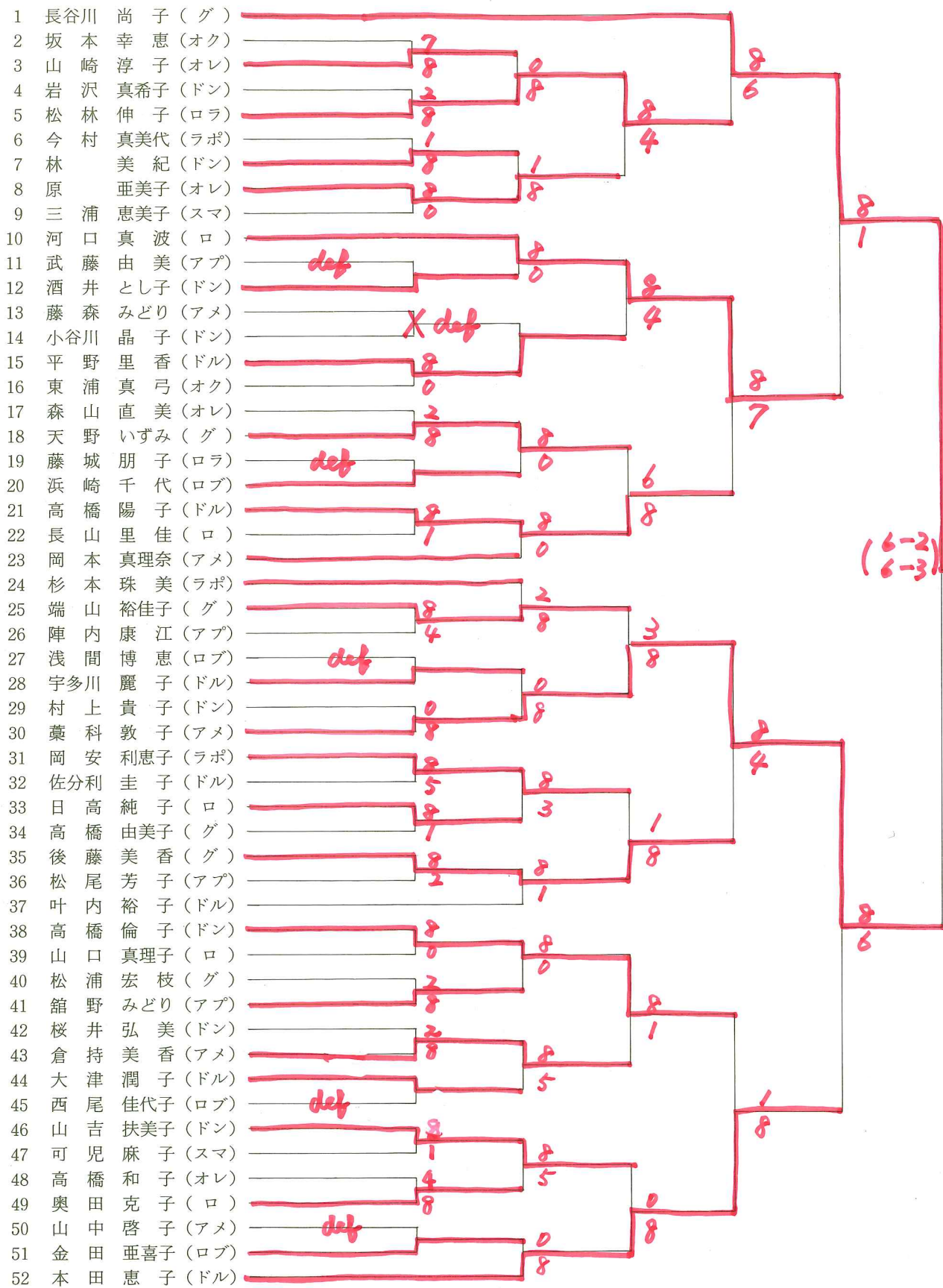

長谷川 (6-2) (6-3)

小勝 (6-5) (5-6) (6-3)

女子シングルス2

準々決勝 準決勝 5回戦 4回戦 3回戦 2回戦 1回戦

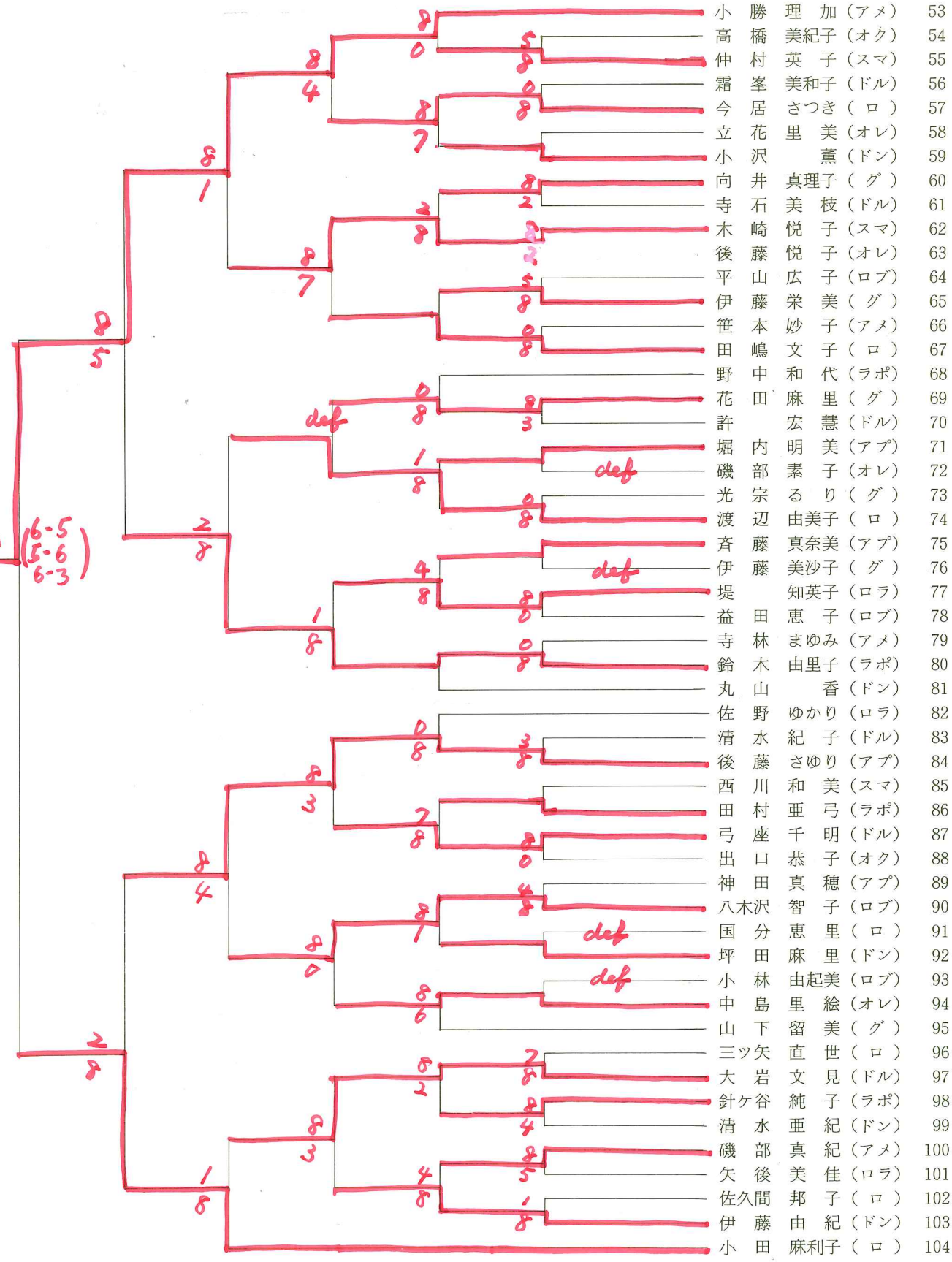



女子シングルス3

1回戦 2回戦 3回戦 4回戦 5回戦 準々決勝 準決勝

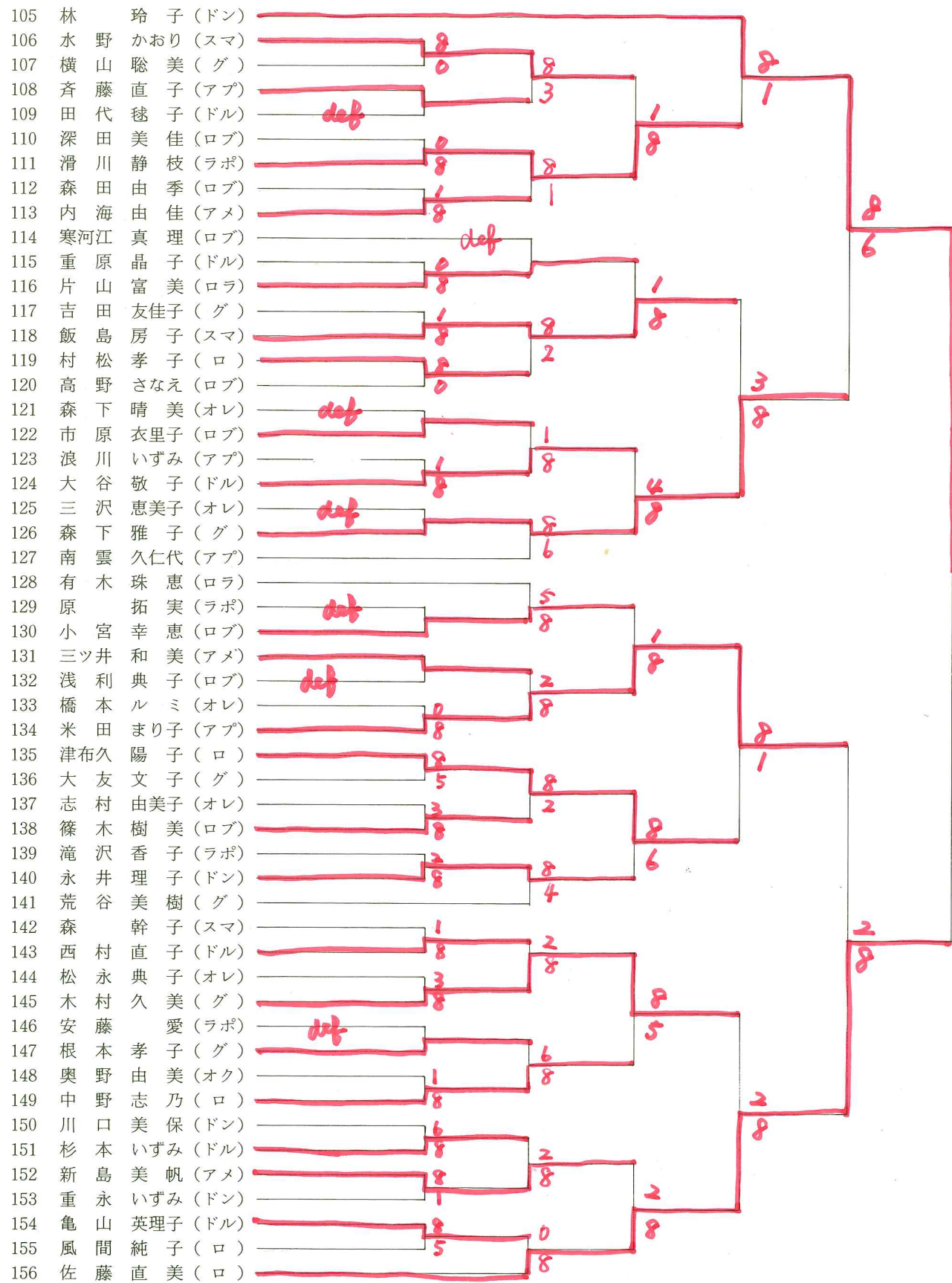

林  
6-3  
6-5

洞井  
6-3  
6-5

女子シングルス4

準々決勝 準決勝 準々決勝 5回戦 4回戦 3回戦 2回戦 1回戦

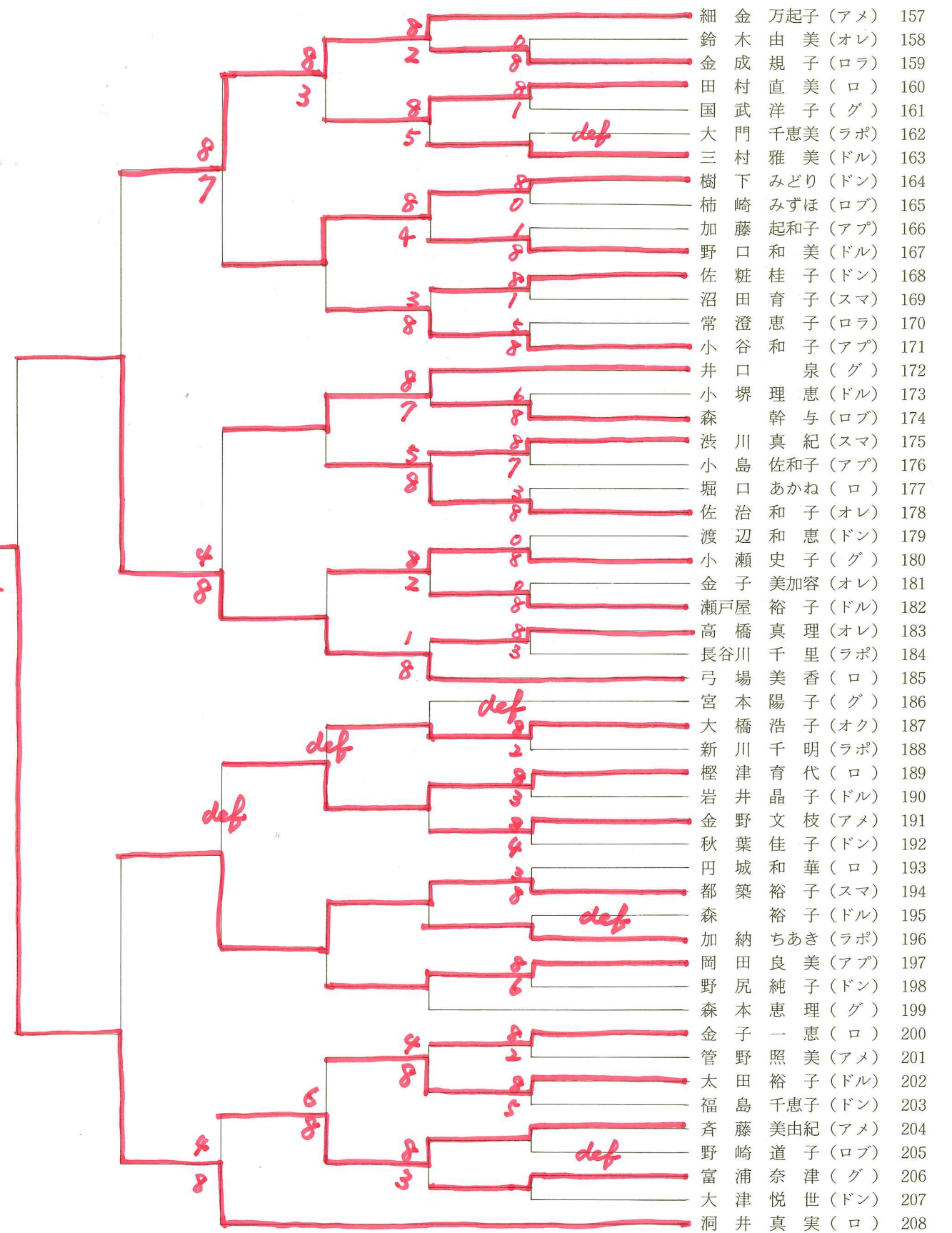



男子ダブルス1

1回戦 2回戦 3回戦 4回戦 5回戦 準々決勝 準決勝

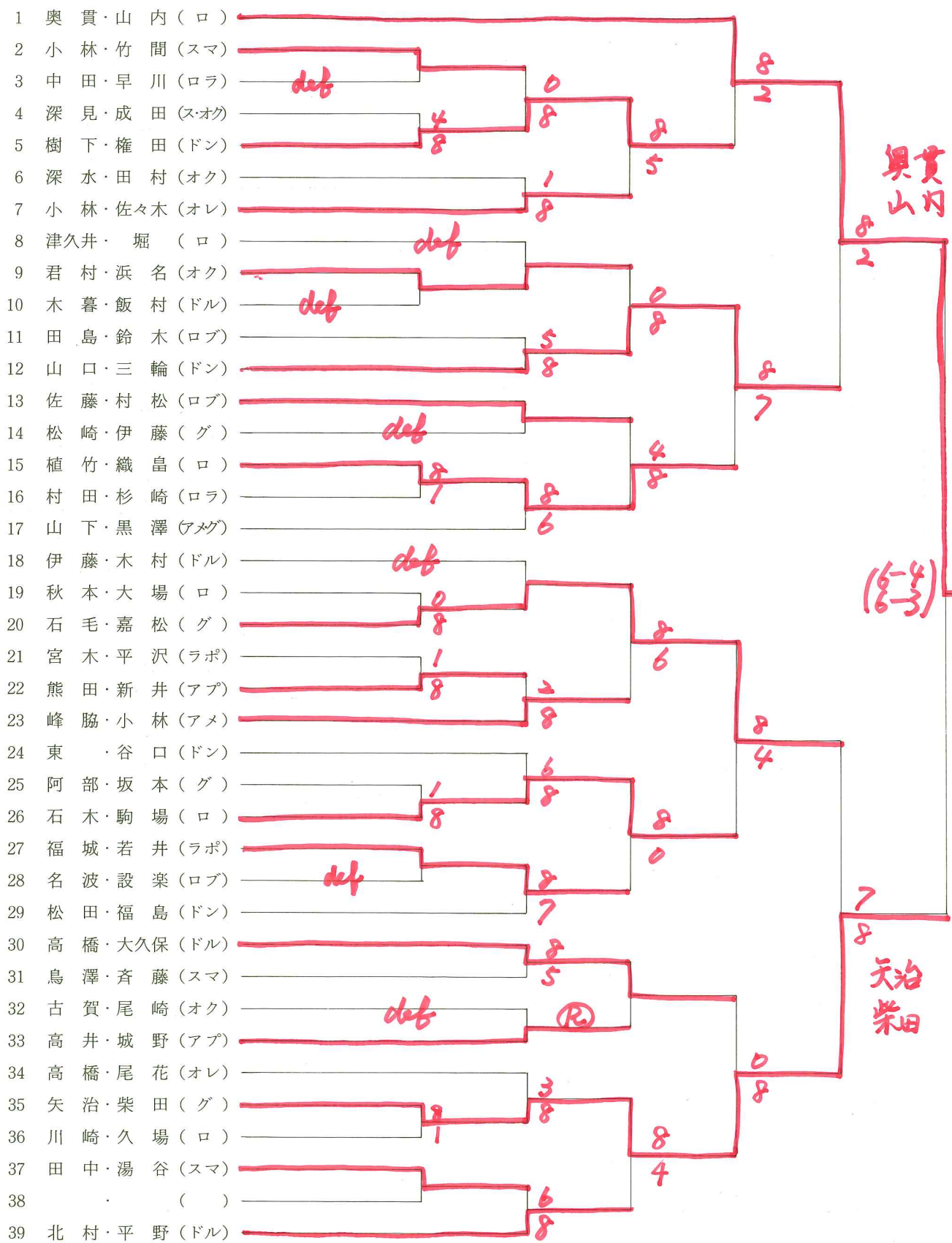

男子ダブルス2

準々決勝 5回戦 4回戦 3回戦 2回戦 1回戦

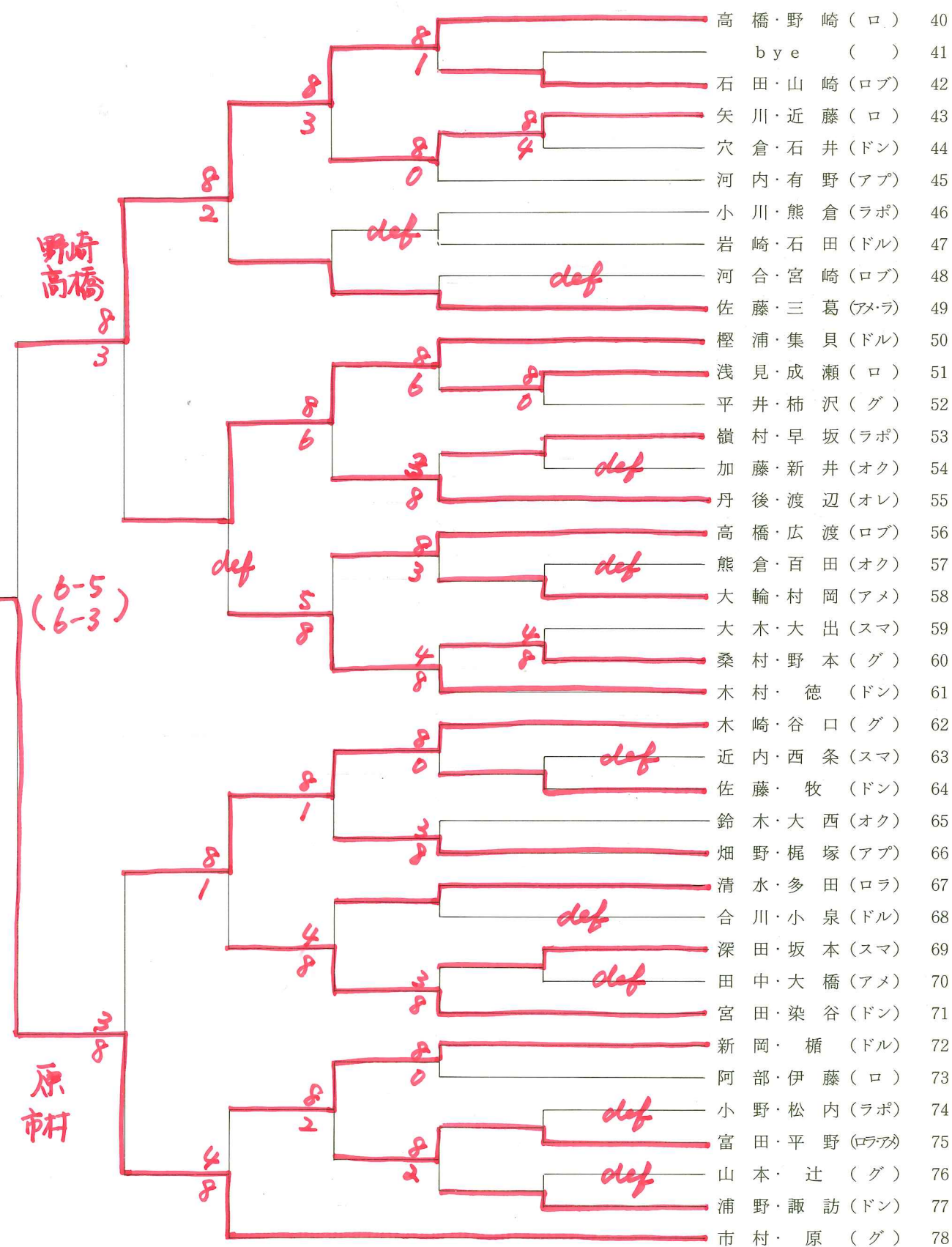



### 男子ダブルス3

1回戦 2回戦 3回戦 4回戦 5回戦 準々決勝 準決勝

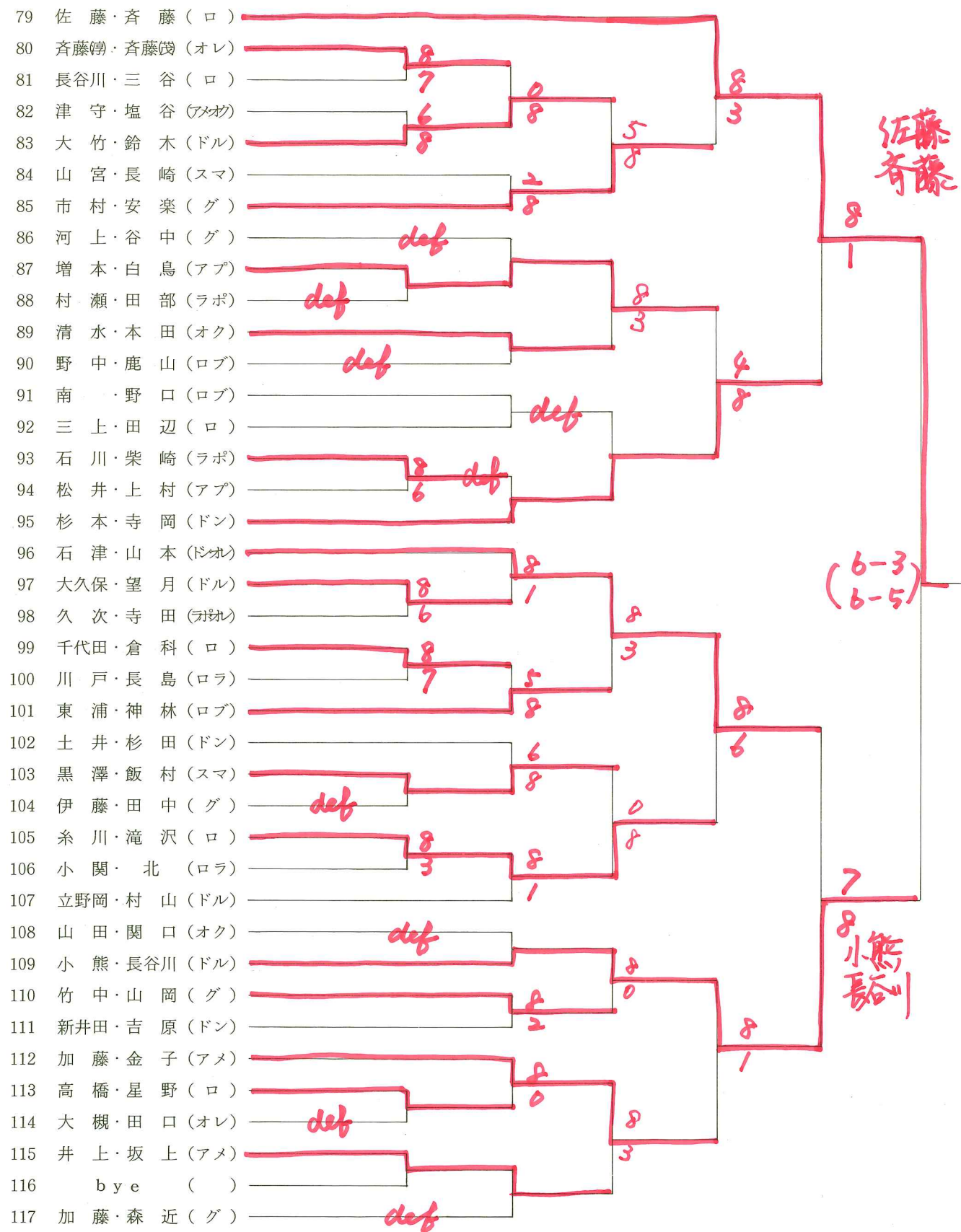

### 男子ダブルス4

準々決勝 5回戦 4回戦 3回戦 2回戦 1回戦

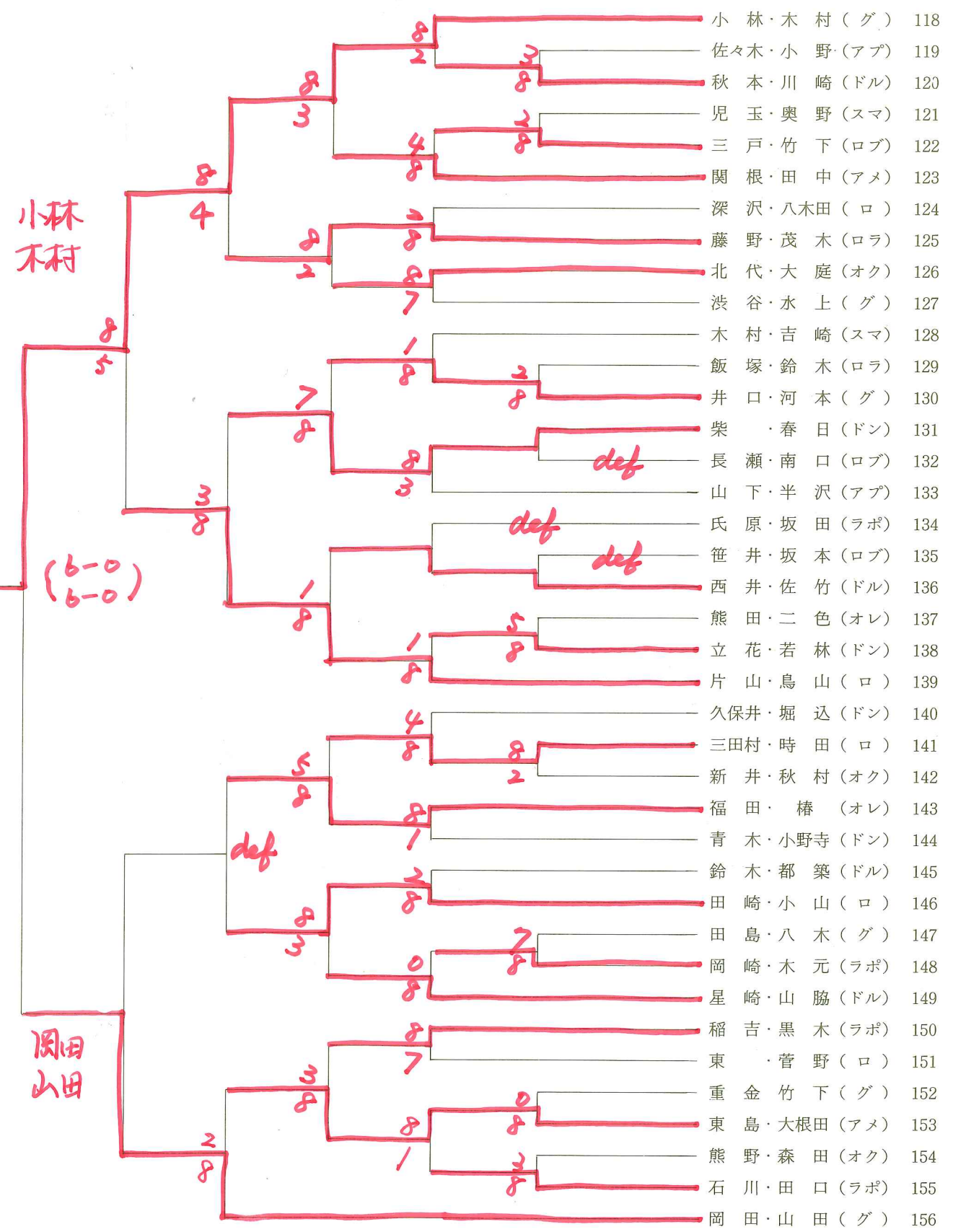



女子ダブルス1

1回戦 2回戦 3回戦 4回戦 5回戦 準々決勝 準決勝

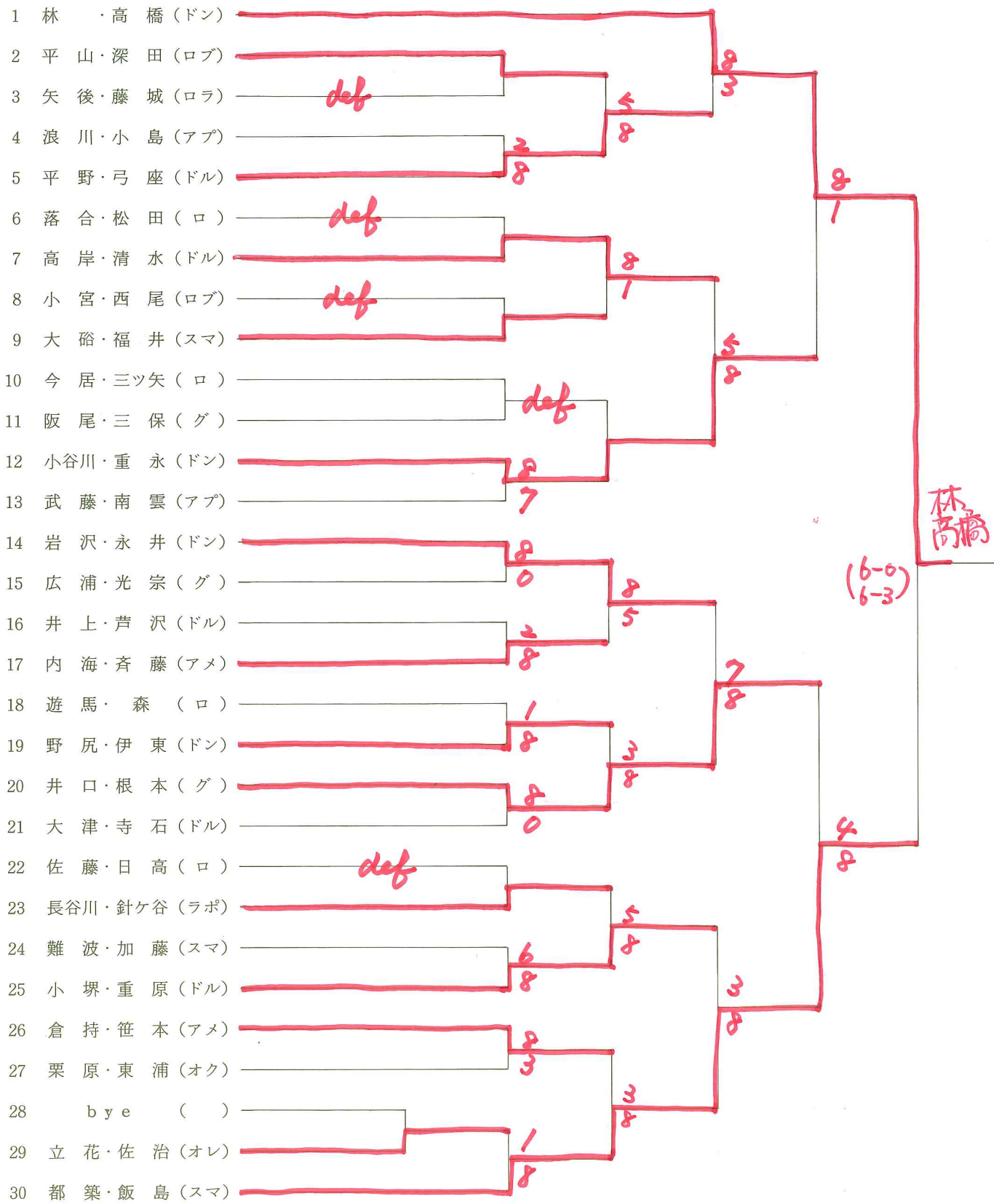

女子ダブルス2

準々決勝 5回戦 4回戦 3回戦 2回戦 1回戦

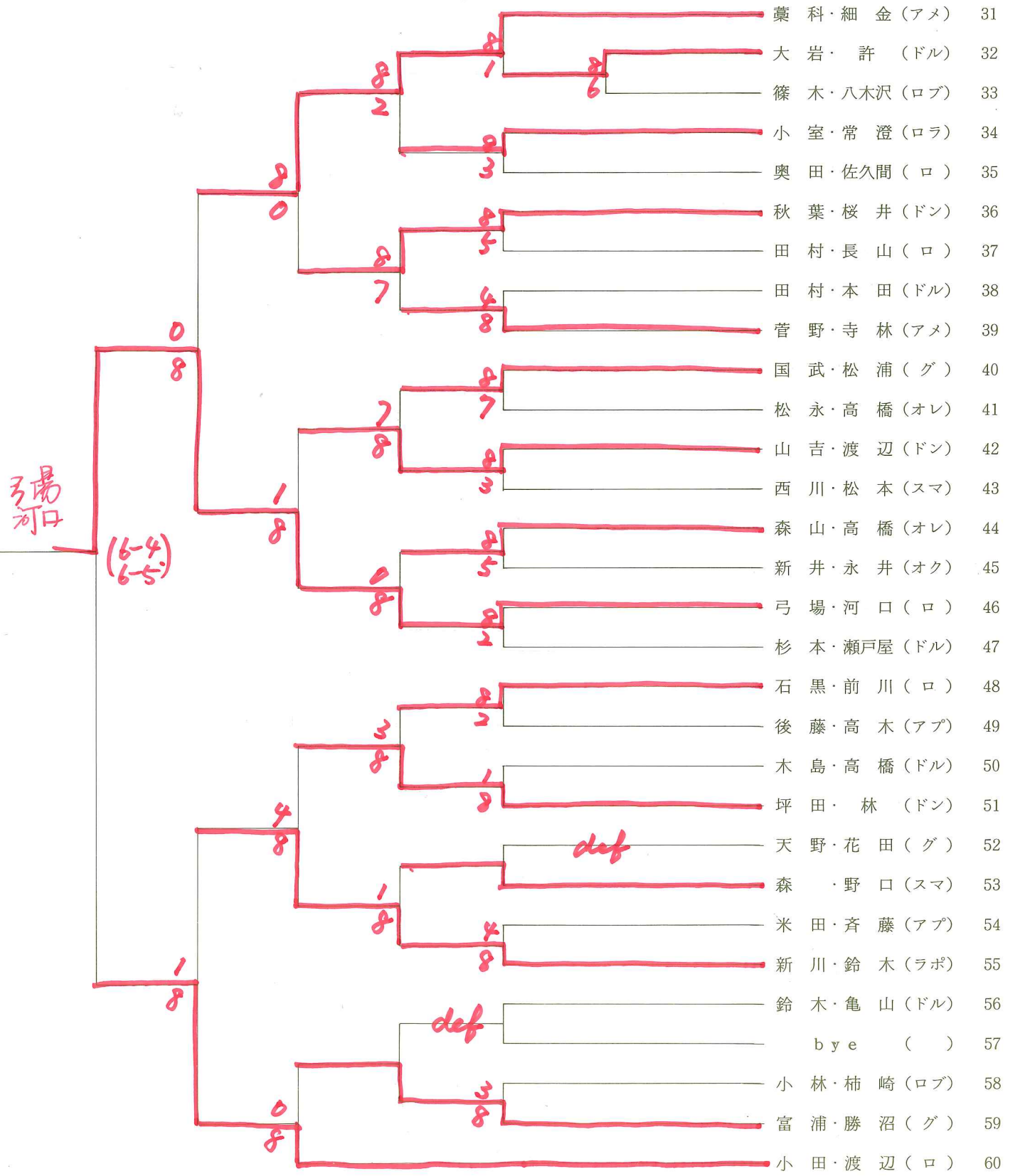

女子ダブルス3

1回戦 2回戦 3回戦 4回戦 5回戦 準々決勝 準決勝

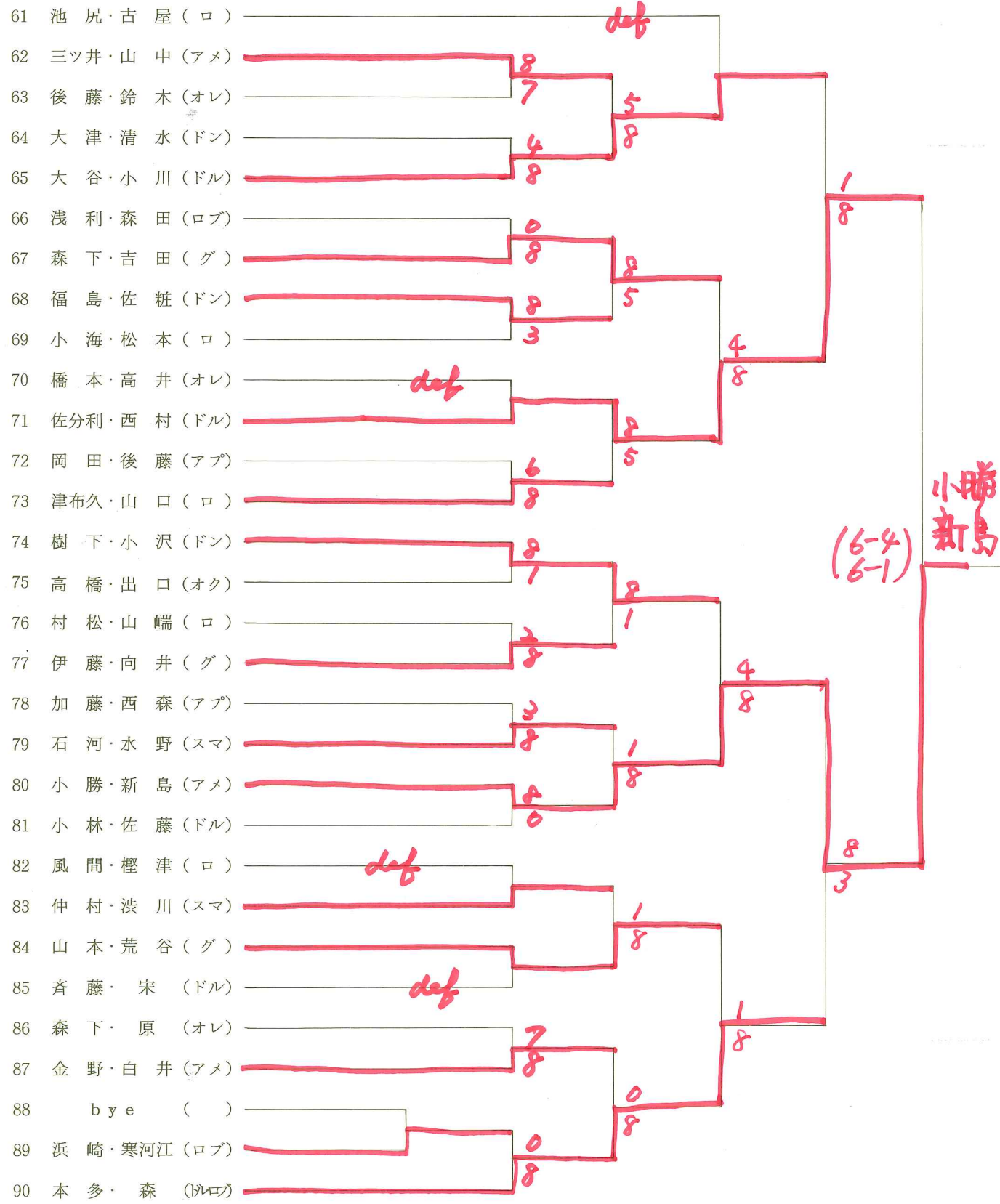

女子ダブルス4

準々決勝 準決勝 5回戦 4回戦 3回戦 2回戦 1回戦

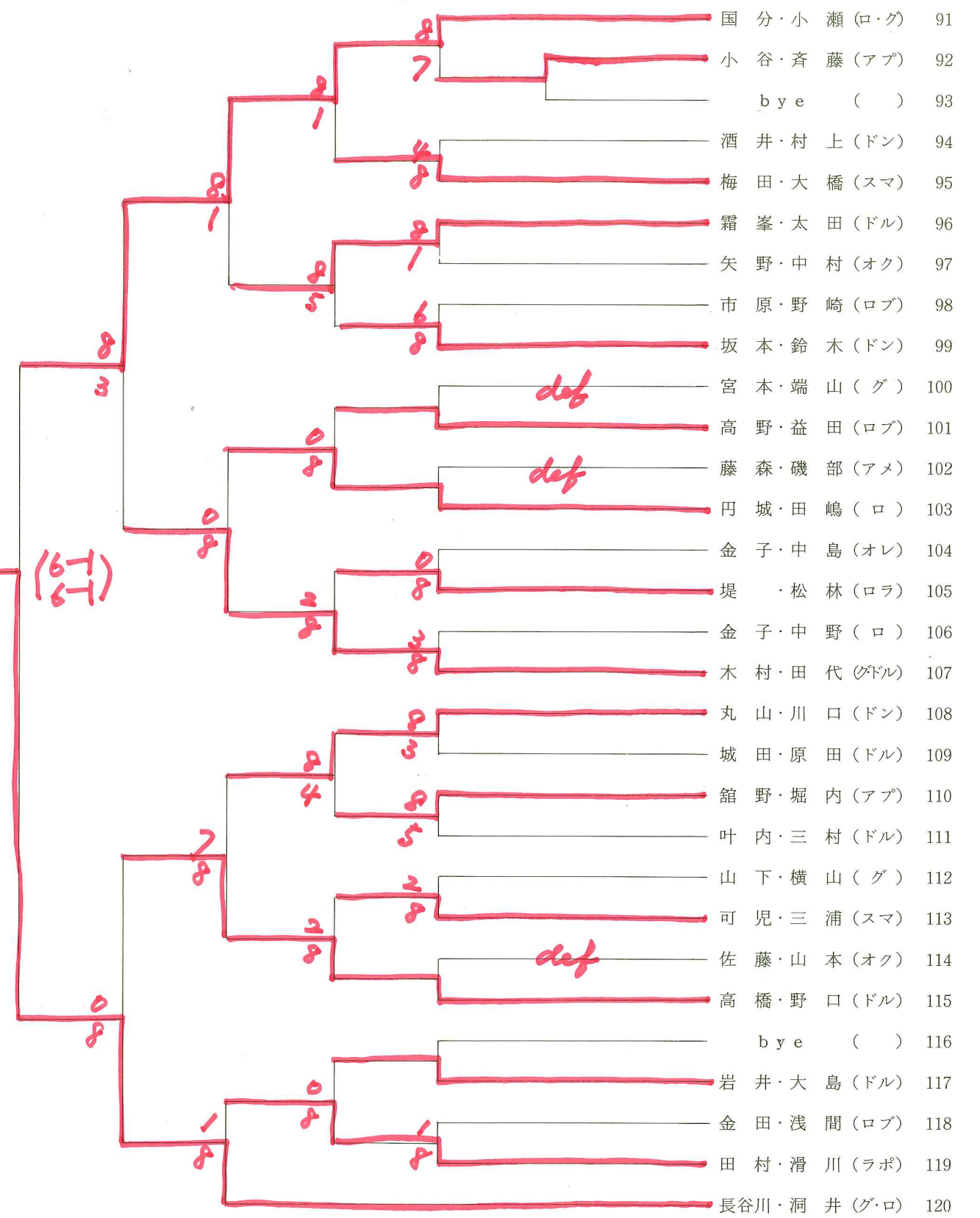



会場案内図

西新井テニスクラブ

電車  
東武伊勢崎線  
地下鉄日比谷線  
西新井駅下車  
徒歩5分

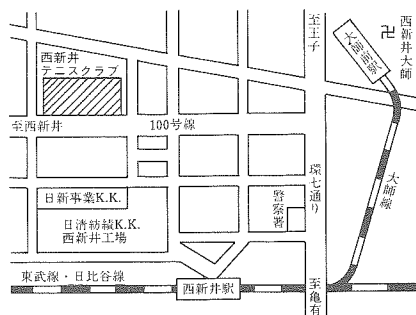

谷塚ローンテニスクラブ・谷塚テニスクラブ

電車 (両クラブ共通)  
東武伊勢崎線  
(地下鉄日比谷線直通)  
竹の塚駅下車  
バス (谷塚ローンテニスクラブ)  
竹の塚駅西口  
横道安行行 柳島下車  
新里循環バス  
両新田東町下車  
バス (谷塚テニスクラブ)  
横道安行行 谷塚上町下車

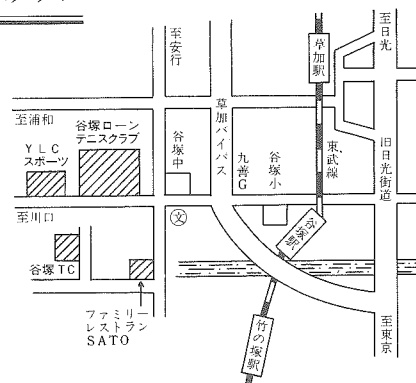

ご来場の際は、下記のバスをご利用すると便利です。

竹の塚駅発 安行原久保行 時刻表

	平日	休日
7	02 15 21 31 39 48 58	08 35 52
8	05 12 18 31 46	14 32 55
9	02 29 55	09 30 46
10	12 26 48	05 21 45
11	10 26 49	12 31 44 59
12	18 42 59	22 50
13	16 40	07 26 44 58
14	10 38	17 36 53
15	03 32 50	08 27 44
16	09 28 43 58	04 32
17	17 32 45 58	00 23 35 51

新里循環柳島先廻り

	平日	休日
7	01 30	06 35
8	03 21 44	06 33
9	41	00 35
10	10 39	03 29 57
11	08 53	25 53
12	22 51	20 50
13	10 40	13 41
14	00 29 38	09 37
15	11 27 42	30 53
16	11 40 56	26
17	25 38 54	20 53

○印…別経路のため所要時間約5分増



テニスで明るいあなたの季節  
谷塚ローンテニスクラブ

営業日と時間

■休日 月曜日  
■時間 4月~10月 A.M 9:00~6:30  
11月~3月 A.M 9:30~5:30  
■ナイター P.M 9:00まで

主な施設

■クレーコート 8面  
練習コート 2面  
ナイター設備 2面  
■シャワールーム・ロッカールーム  
■喫茶室あり ■駐車場 50台

YLC 自動車販売

■新車、中古車販売  
■車検、板金塗装などうけたまわります。  
■独協生特別割引有りますので気軽に御相談下さい。



お問い合わせ、お申込みは 〒340 草加市柳島町865 TEL 0489 (24)2778 (28)8119



ENJOY YOUR DAILY LIFE WITH TENNIS

谷塚テニスクラブ

コート 使用料	平日		土・日・祝
	2時間(1名)	¥ 800	¥1,500
ナイター(1名)	¥1,300	¥2,000	
以後1時間ごと	¥ 300	¥ 500	

WE HIGHLY WELCOME VISTORS

年中無休  
営業時間：午前9:00~午後9:00  
※ゴルフ練習場も併設されてます。  
※お帰りの際は喫茶シャルマンを御利用  
ください。

主な施設

クレーコート 4面  
ボード 1面  
ナイター設備 2面  
シャワールーム  
駐車場 30台

お問い合わせ、お電話での申込みは

〒340 草加市谷塚上町138 TEL 0489(25)0676



# This is.. れです

MADE BY Jannu のリバーシブルウインドブレーカー!!

何が違うって君、何もかもだよ!! ジャヌーのウインドブレーカーは、スポーツマンの為のオリジナルパターンで裁断したもので、腕まわりは広め、背中も広く活動的。しかも、このジャヌーリバーシブルウインドブレーカーはタイプもいろいろ.....。夏のうちにオーダーしよう!!

### 基本はスリータイプ



- ★Aタイプ: シャツカラー、ソデ・ソカがジャージ。 ¥7,900
- ★Bタイプ: 最もポピュラーなスタイル ¥7,000
- ★Cタイプ: フード付パーカースタイル前ファスナー ¥7,900

※価格はいずれも両面ナイロンツイル使用のもの。これだけではない。特注デザインも御相談下さい。

### 素材の組合せもいろいろ



- ★表地綿布使用。マーキングはトレーナー、Tシャツと同じプリント、フロッキー等。トレーナー、Tシャツ用に作ったスクリーンがそのまま使用できるのが魅力的です。カラー: ホワイト、サックス、イエロー、ネイビー、レッド、グレー、アイボリー、ベージュ、全8色(⑥)。
- ★表地ナイロン素材使用。プリントは油性インクを使用。細い線や文字も見事に表現。(油性スクリーンが必要) カラー: ネイビー、レッド、ブルー、サックス、イエロー、山吹、ワイン、グリーン、全8色(⑦)。
- ★その他、ナイロンサテンや透湿性新素材等も使用できます。(500円増)

### 全てフルオーダーシステム



★色の組合せからマーキング全て自由自在。表・裏にもプリントを入れることができる。(⑧) なんととってもリバーシブルの魅力は、表と裏とふたとおりの楽しみ方ができることです。

TENNIS PRO SHOP / ORIGINAL WEAR

# Jannu

株ジャヌー 〒171 豊島区目白3-16-14 TEL.951-1775  
AM10:30-PM8:00(平日) AM11:00-PM7:00(日・祝)

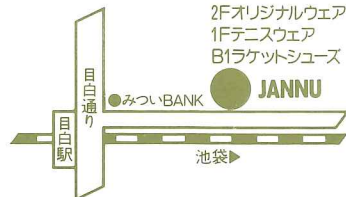

全国通信販売  
いたします

◎カタログ(無料)御希望の方はハガキで御請求下さい。

## 僕の アドバイスが 勝利への軌跡

元日本大学硬式庭球部No.1 くしげ 櫛毛文和

いい汗、快感、**アートは**  
スポーツ人間を応援します。



### アートスポーツメンバーズカード

アートスポーツでは、クラブやサークルなどを対象にメンバーズカードを発行しています。指定用紙に必要事項を記入の上メンバー表を提出していただければOK! アートスポーツ主催の行事に優先的に参加できる事や、特別割引、大会協賛などいろいろな特典があります。まだ未加入の団体、サークルは今すぐお問い合わせ下さい。



### 通信販売 一段とスピードアップした アートエクスプレス!

商品の割引価格及び在庫の有無は電話でご確認下さい。

- 商品名と住所・氏名・年齢・電話番号を明記し、商品代金+送料¥500(全国どこでも)と共に現金書留でお送りください。
- 現金書留が到着次第、商品をお送りいたします。
- 〒110 東京都台東区上野5-26-1 アートスポーツ通販係



しなやかに、いきいきと

アートスポーツ本店  
国電御徒町駅南口

本店/〒110東京都台東区上野5-26-1 ☎03(833)8636  
札幌店/〒060札幌市中央区南2条西5丁目☎011(222)2883  
営業時間 AM10:30-PM8:00(日・祝日 AM10:30-PM7:00) ●年中無休

JCB・UC・DC・MC・VISA  
・アメックス・日本信販・ダイ  
ナース・JACCS・CFカード  
もご利用ください。

クレジットができる  
アートスポーツの  
AS CARD  
会員募集中!!

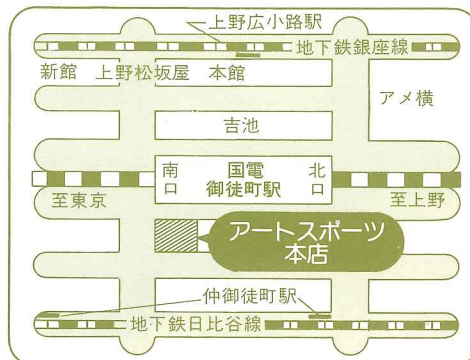



# NEW R-7

¥24,000(フレーム・ケース付)

●グラファイトコンポジット ●アイソメトリックシェイプ

より、ぜいたくに。  
より、パワフルに。

ごぞんじR-7、R-10が、ちょっとセンセーショナルにグレードアップ。カーボン繊維の中でも比強度の高い、高強度カーボン糸を使用し、しかもカーボン比率を一段と高めたしなやかな特殊高密度設計。だから、ボールにスピードと適正な回転が生まれ、ボレーが

しずみます。もちろんカタチは、ヨネックス独創のアイソメトリック形状。これぞ、ミッドサイズプラスの代表。

**新発売**

NEW  
R-10 ¥37,000(フレーム・ケース付)  
オールカーボン  
アイソメトリックシェイプ

**YONEX**